



# INSTALLATION

## WARNINGS AND INSTRUCTIONS FOR LUMINAIRES

**IMPORTANT:** FOR YOUR PROTECTION, YOU MUST CAREFULLY READ ALL WARNINGS AND INSTRUCTIONS IN THEIR ENTIRETY PRIOR TO INSTALLATION, OPERATION, SERVICE OR MAINTENANCE. FAILURE TO DO SO CAN RESULT IN DEATH, PERSONAL INJURY AND PROPERTY DAMAGE. If you do not understand these warnings and instructions, or if additional information is desired, please contact Signify at [SanMarcos.TSC@signify.com](mailto:SanMarcos.TSC@signify.com) or phone 800-227-0758.

- Installation, service and maintenance of luminaires must be performed by a qualified professional and in accordance with all federal, state and local laws, regulations and electrical codes. This professional should be familiar with the construction and operation of this product and any hazards involved. If not qualified, do not attempt installation, service or maintenance.
- To reduce the risk of death, personal injury or property damage from fire, electric shock, falling parts, cuts, abrasions and other hazards, please read all warnings and instructions included with the luminaire, on the luminaire's packaging and affixed to the luminaire itself.
- Maintenance of the luminaires should be performed by person(s) familiar with the luminaire's construction and operation and any hazards involved.



### WARNING

#### RISK OF FIRE, ELECTRIC SHOCK OR PERSONAL INJURY

- Disconnect or turn off power before attempting any installation, service or maintenance.
- Verify that supply voltage is correct by referencing the luminaire label information.
- Make all electrical and ground connections in accordance with the National Electrical Code (NEC) and any other applicable laws, regulations or codes.
- All wiring connections should be capped with UL-approved wire connectors.



### WARNING

#### RISK OF PERSONAL INJURY

- Wear gloves and safety glasses at all times when removing luminaire from carton, installing, servicing or performing maintenance.
- Avoid direct eye exposure to the light source while it is on.



### WARNING

#### RISK OF FIRE OR PERSONAL INJURY

- Keep combustible materials away from LED/lamp & lens
- Do not operate in close proximity to persons, combustible materials or substances affected by heat or drying.



### WARNING

#### RISK OF FIRE, ELECTRIC SHOCK OR PERSONAL INJURY

- Allow LED/lamp & lens to cool before handling.
- Do not touch enclosure or light source
- Do not exceed maximum wattage marked on luminaire label.
- Follow all manufacturer's warnings, recommendations, instructions and restrictions for driver type, burning position, mounting locations and replacement.



### CAUTION

#### RISK OF PRODUCT DAMAGE

- Never connect luminaires and/or components under load with supply voltage turned on.
- Do not mount or support these luminaires in a manner that can cut the outer jacket or damage wire insulation.
- Do not restrict fixture ventilation. Allow for some volume of airspace around luminaire. Avoid covering luminaire with insulation, foam or other material that will prevent convection or conduction cooling.
- Do not exceed luminaire maximum ambient temperature.
- Do not modify the luminaire.
- Only use luminaire in its intended application and location.
- LED products are polarity sensitive. Ensure proper polarity before installation.
- Electrostatic Discharge (ESD) can damage LED. Personal grounding equipment must be worn during all installation and servicing of the luminaire.
- Do not touch individual electrical components as this can cause ESD, shorten LED life, or impact LED performance.
- Some components inside the luminaire may not be serviceable. In the unlikely event your luminaire may require service, stop using it immediately and contact [SanMarcos.TSC@signify.com](mailto:SanMarcos.TSC@signify.com) or phone 800-227-0758.
- Always read the luminaire's complete installation instructions prior to installation for any additional luminaire specific warnings.
- In the case of HID or Fluorescent luminaires, regular re-lamping is required to keep luminaire operating within safe limits
- **Do not install damaged product.** Handling and installing damaged products can potentially increase the risks mentioned. In case of damage and/or missing parts upon arrival of the luminaire, please contact [SanMarcos.TSC@signify.com](mailto:SanMarcos.TSC@signify.com) or phone 800-227-0758.
- These instructions do not purport to cover all details or variations in equipment nor to provide every possible contingency to meet in connection with installation, operation or maintenance. Should further information be desired or should particular problems arise which are not covered sufficiently for the purchaser's or owner's purposes, this matter should be referred to [SanMarcos.TSC@signify.com](mailto:SanMarcos.TSC@signify.com) or phone 800-227-0758.
- Please see luminaire specific Installation and Maintenance Instruction for additional warnings or any applicable FCC or regulatory statements. Failure to follow any of these Instructions could void luminaire warranties.

### Luminaire Maintenance

- Regular luminaire maintenance programs are recommended.
- It is recommended to clean the outside of the luminaire and the refractor/lens.
- Frequency of cleaning will depend on ambient dirt level and minimum light output which is acceptable to user.
- If clean water is not sufficient for cleaning, use a neutral, synthetic, not-scratching and not-abrasive cleaning substance.
- Never use alkaline and/or acetous cleaning substances.
- Make sure that the cleaning substance is carefully removed by rinsing with lots of clean water.
- Signify recommends using a cleaning solution that has a PH between 5 and 8.
- Recycle: For information on how to recycle electronic products and components, please visit [www.epa.gov](http://www.epa.gov).

# Stonco KEENE

by  Signify

## Garage & Canopy

GCR60-SCT-G1-SM-5-10-BZ  
GCR90-SCT-G1-SM-5-10-BZ

LED Lighting Fixture

### GENERAL SAFETY INFORMATION

To avoid hazards and unnecessary failures due to misuse, please read carefully all warnings and instructions included in the MI sheets and all labels.

- Before installing, servicing, or performing routine maintenance upon this equipment, pay attention to: Supply voltage input 120-347V, frequency 50/60 Hz.
- This fixture is intended to be connected to a properly installed and grounded UL listed junction box.
- Commercial installation, service and maintenance of luminaires should be performed by a qualified licensed electrician.
- Residential installation, always consult a qualified licensed electrician and check your local electrical code with any uncertainty before operating.
- Always check the product before installation.
- DO NOT INSTALL DAMAGED PRODUCT!



### WARNING: RISK OF ELECTRICAL SHOCK

- Always turn off the power before you perform installation and maintenance.
- Verify that supply voltage is correct for the specified voltage range of the luminaire shown on the label, i.e. 120-347V.
- Make all electrical and grounded connections in accordance with the National Electrical Code and any applicable local code requirements.
- All wiring connections must be capped with UL approved devices for this purpose.

### CAUTION: RISK OF INJURY

- Wear gloves and safety goggles at all times when removing luminaires from carton, installing, servicing or performing maintenance.
- Avoid direct eye exposure to the illuminated light source.
- Put aside small parts and dispose of the packing material properly to prevent hazards to children.

### CAUTION: RISK OF FIRE

• Install and use only as intended according to UL, all applicable codes and regulations and these instructions.

**CAUTION:** To reduce the risk of water ingress, turn the fixture off and let it cool down to the ambient temperature before spraying it with water for cleaning.

Illustrations in the manual are for installation purpose only. Installation may vary depending on the specific luminaire model.

### GENERAL WIRING DIAGRAM

**CAUTION:** Turn off electrical power by fuse or circuit breaker box before wiring fixture to the power supply .

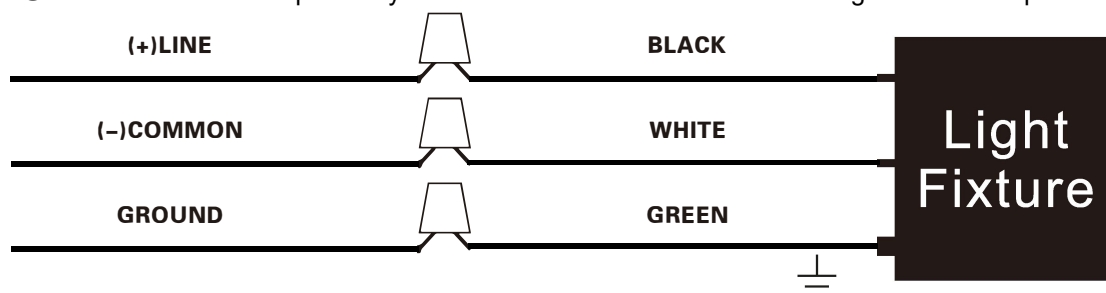

# Garage & Canopy

## 1.Surface-mounted with J-BOX

1.Before starting, ensure that the electrical power is disconnected. Unpack the fixture and ensure there is no damage.

2.Install the connecting plate onto the ceiling or junction box (supplied by others) and pull the wires through center hole.

3. Hang the fixture onto the connecting plate while connecting the power cable wires as seen below.

4. Slide the fixture back into the connecting plate and tighten the screw fixing the plate to the housing.

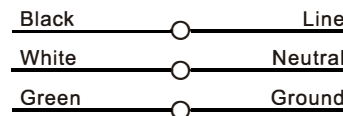
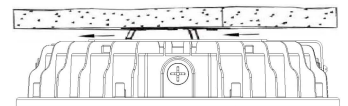
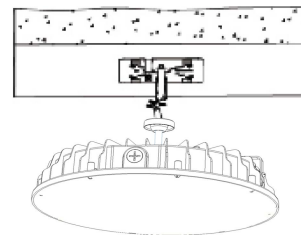
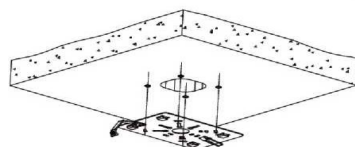
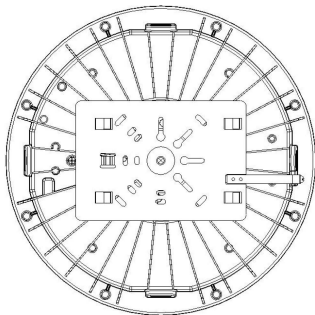

## 2.Pendent Installation with 3/4 inch conduit

- 1.Feed incoming power leads through pendant stem (supplied by others).
- 2.Hanging pipe connection must be a rigid connection.
- 3.Connect wiring according to the schematic.
- 4.Screw pendant pipe onto the top of the fixture.
- 5.Be sure to wrap Teflon tape or silicone gel to thread of pipe to prevent moisture from entering.
- 6.To adjust the CCT and/or FAO switch(es), remove the 1/2-14NPS plug(s) as shown.
7. Note: To ensure the protective performance of the product, the 1/2-14nps plug must be assembled with a torque of no less than 1.7N·m. (15in-lbs.)

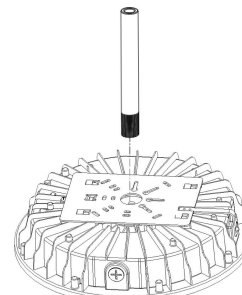

1/2-14NPS plug (4x)

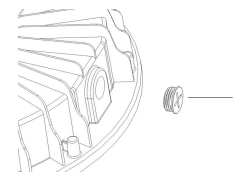

\*Remove these plugs to access the CCT and FAO Switches

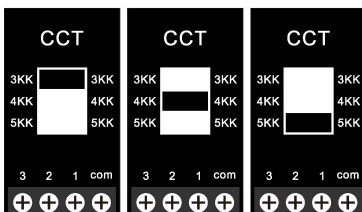

### 3.CCT switching position

For 3000K set the switch to 3KK as shown.  
For 4000K set the switch to 4KK as shown (Default).  
For 5000K set the switch to 5KK as shown.

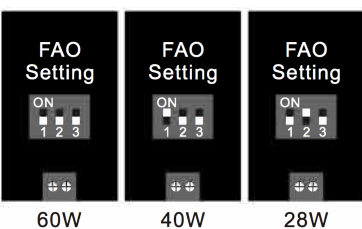

### 4.FAO switching position

#### 4.1 For GCR60-SCT-G2-SM-5-10-BZ

For 60W (maximum power):Switches 1&2 to off as shown (Default).  
For 40W: Switch 1 to ON as shown, and Switch 2 is off.  
For 28W: Switch 2 to ON as shown, and Switch 1 is off.

Note: Switch 3 Turns the Motion Sensor On/Off

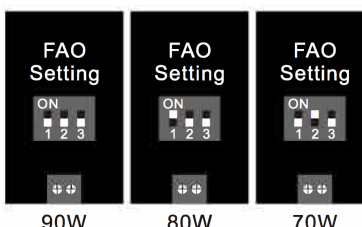

#### 4.2 For GCR90-SCT-G2-SM-5-10-BZ

For 90W (maximum power): Switches 1&2 are off as shown (Default).  
For 80W: Switch 1 to ON as shown, and Switch 2 is off.  
For 70W: Switch 2 to ON as shown, and Switch 1 is off.

Note: Switch 3 Turns the Motion Sensor On/Off.

# Garage & Canopy

## 5. Sensor Function

Maximum mounting height is <15m (49ft.) to comply with sensor detection range.

### 5.1 Initialization

Upon initial powering, the sensor automatically turns on the light at 100% brightness. 10 seconds later, it turns off the light. During the initialization, the sensor is not able to detect movement.

After initialization, the sensor will function according to the programmed settings.

### 5.2 Operation Mode: Daylight Priority + 2-leveled dimming

2-leveled dimming function with Daylight priority

- When Daylight is enough, >150 lux, motion sensing will be switched off and the light will be always off.
- With insufficient ambient light, <50lux, motion sensing is activated.
- When motion is detected, the light turns on. Hold-on time 5 min - No motion detected for 5 minutes, dim to 50%.

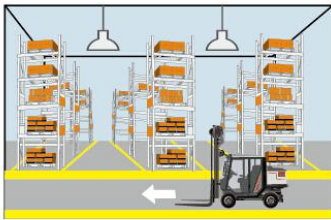

- 1 With sufficient ambient light, the light will not be switched on even when motion is detected.

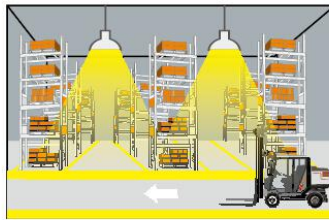

- 2 With insufficient ambient light, the sensor switches the light on when motion is detected.

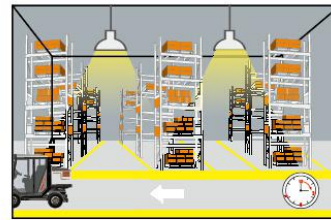

- 3 After the hold-time elapses, the sensor dims to the lower light level if no new motion is detected.

### 5.3 Turning the Sensor Off:

5.3.1 By Default, the Motion and Daylight sensor will be ON.

5.3.2 To Switch OFF the Sensor, move FAO Switch position 3 to the bottom position.

5.3.3 When the Sensor is turned OFF, the fixture will stay on 24/7.

### 5.4 Sensor Application Notice:

5.4.1 The distance between any inductive sensor luminaires should be greater than 3m.

5.4.2 According to installation height, note sensor detection area. (<15m or 49ft)

5.4.3 To prevent false triggers:

- 1) Avoid high-density objects, such as: metal, glass, concrete walls, etc., beyond the sensor detection area.
- 2) Avoid moving signals beyond the sensor detection area, such as: fan, DC motor, sewer pipe, air outlet, heavy rainfall, motion behind a thin wall, etc.
- 3) Avoid the shock & vibration environmental application.

5.3.4 The sensor programming always goes the process of initialization and Daylight Priority + 3-leveled dimming operational mode; to get customized setting, recommend to utilize the sensor remote, contact your dealer.

5.3.5 The parameters of the sensor may need to be reconfigured to adapt different installation environments, please refer to the remote instruction or contact the manufacturer.

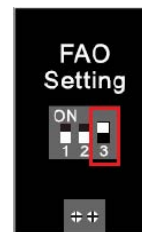

Sensor ON  
(Default)



Sensor OFF



# DIRECTIVES D'INSTALLATION

## AVERTISSEMENTS ET DIRECTIVES POUR LUMINAIRES

**IMPORTANT :** POUR VOTRE PROTECTION, VOUS DEVEZ LIRE ATTENTIVEMENT ET INTÉGRALEMENT TOUS LES AVERTISSEMENTS ET TOUTES LES DIRECTIVES PRÉALABLEMENT À L'INSTALLATION, À L'UTILISATION, À L'ENTRETIEN OU À LA RÉPARATION DE L'APPAREIL. LE DÉFAUT D'OBSERVER L'EXIGENCE CI-DESSUS PEUT ENTRAÎNER DES BLESSURES, VOIRE LA MORT, ET CAUSER DES DOMMAGES MATÉRIELS. Si vous ne comprenez pas ces avertissements et directives, ou désirez des renseignements supplémentaires, veuillez communiquer avec Signify à [SanMarcos.TSC@signify.com](mailto:SanMarcos.TSC@signify.com), ou téléphoner au 1 800 227-0758.

- L'installation, la réparation et l'entretien des luminaires doivent être effectués par un professionnel dûment qualifié et en conformité avec l'ensemble des lois, des règlements et des codes de l'électricité fédéraux, provinciaux et locaux. Ce professionnel doit être familiarisé avec la construction et l'utilisation de ce produit et avec tout danger connexe. Aucune personne non qualifiée ne doit tenter d'installer ou de réparer ce produit, ou d'en faire l'entretien;
- Afin de réduire les risques de décès, de blessure ou de dommages matériels causés par le feu, les décharges électriques, la chute de pièces, les coupures et frottements, et autres dangers, veuillez lire tous les avertissements et directives qui sont inclus avec le luminaire, sur son emballage et aussi apposés sur l'appareil lui-même;
- L'entretien des luminaires doit être effectué par des personnes qui sont familiarisées avec la construction et l'utilisation de l'appareil, ainsi qu'avec tous les dangers connexes.



### AVERTISSEMENT

#### RISQUE D'INCENDIE, DE DÉCHARGE ÉLECTRIQUE OU DE BLESSURE

- Débranchez ou coupez le courant avant toute intervention d'installation, de réparation ou d'entretien;
- Assurez-vous que la tension d'alimentation est adéquate en vous référant aux renseignements sur l'étiquette du luminaire;
- Faites toutes les connexions électriques et de mise à la terre en conformité avec les exigences du Code national de l'électricité et de tout autre règlement, loi ou code qui s'applique;
- Toutes les connexions de câblage doivent être munies de capuchons de connexion homologués UL.



### AVERTISSEMENT

#### RISQUE DE BLESSURE

- Portez des gants et des lunettes de sécurité en tout temps pour retirer le luminaire de son carton d'emballage, l'installer, le réparer ou l'entretenir;
- Évitez toute exposition directe des yeux à la source d'éclairage pendant que l'appareil est allumé.



### AVERTISSEMENT

#### RISQUE D'INCENDIE OU DE BLESSURE

- Gardez toute matière combustible éloignée de la DEL/lampe et de la lentille;
- N'utilisez pas cet appareil tout près d'une personne, d'une matière combustible ou d'une substance qui est sensible à la chaleur ou à la sécheresse.



### AVERTISSEMENT

#### RISQUE D'INCENDIE, DE DÉCHARGE ÉLECTRIQUE OU DE BLESSURE

- Laissez refroidir la DEL/lampe et la lentille avant toute manipulation;
- Ne touchez pas au boîtier ni à la source d'éclairage;
- Ne dépassez pas la puissance maximale indiquée sur l'étiquette du luminaire;
- Suivez tous les avertissements, les recommandations, les directives et les restrictions du fabricant pour ce qui est du type de régulateur, de la position d'allumage, des emplacements d'installation et du remplacement.



### ATTENTION

#### RISQUE D'ENDOMMAGEMENT DU PRODUIT

- Ne connectez jamais les luminaires et/ou leurs composants en charge quand la tension d'alimentation est activée;
- N'installez pas et ne supportez pas ces luminaires de façon que cela puisse couper la gaine extérieure ou endommager l'isolant des fils;
- Ne bloquez pas la ventilation autour de l'appareil; prévoyez de l'espace libre autour du luminaire; évitez de recouvrir le luminaire avec de l'isolant, de la mousse ou un autre matériau qui empêcherait de refroidir l'appareil par convection ou conduction;
- Veillez à ne pas dépasser la température ambiante maximale du luminaire;
- Ne modifiez pas le luminaire;
- N'utilisez le luminaire que selon l'application et l'emplacement prévus;
- Les produits de type DEL sont sensibles à la polarité; veillez à la bonne polarité avant d'installer l'appareil;
- Les Décharges Electrostatiques (DES) peuvent endommager une DEL; portez un équipement individuel de mise à la terre pendant toute intervention d'installation ou de réparation sur le luminaire;
- Ne touchez pas aux composants électriques individuels, étant donné que ceci peut causer une DES, raccourcir la durée de vie des DEL ou nuire à leur rendement;
- Certains composants internes du luminaire peuvent ne pas être réparables; aussi peu probable que ça pourrait l'être, si votre luminaire a besoin de réparation cessez de l'utiliser immédiatement, et communiquez avec [SanMarcos.TSC@signify.com](mailto:SanMarcos.TSC@signify.com), ou téléphonez au 1 800 227-0758;
- Lisez toujours les directives d'installation complètes du luminaire avant de l'installer afin de connaître tous ses avertissements spécifiques supplémentaires;
- Dans le cas des luminaires à lampe DHI ou fluorescente, il est nécessaire de remplacer les lampes régulièrement afin que l'appareil continue de fonctionner de façon sécuritaire;
- **N'installez pas un produit endommagé;** le fait de manipuler et d'installer un produit endommagé peut accroître potentiellement les risques mentionnés; si le luminaire arrive endommagé et/ou incomplet, veuillez communiquer avec [SanMarcos.TSC@signify.com](mailto:SanMarcos.TSC@signify.com), ou téléphoner au 1 800 227-0758;
- Ces directives ne sont pas censées couvrir tous les détails ou variations de l'équipement, ni prévoir toutes les éventualités possibles en rapport avec l'installation, l'utilisation ou l'entretien de l'appareil; si des renseignements additionnels sont requis, ou si des problèmes particuliers surviennent qui ne sont pas couverts suffisamment aux fins prévues par l'acheteur ou le propriétaire, veuillez soumettre la question ou le problème à [SanMarcos.TSC@signify.com](mailto:SanMarcos.TSC@signify.com), ou téléphoner au 1 800 227-0758;
- Veuillez consulter les directives d'installation et d'entretien spécifiques du luminaire afin d'obtenir des avertissements supplémentaires et d'y lire tout énoncé réglementaire ou de la FCC qui s'applique; tout défaut de respecter l'une quelconque de ces directives pourrait annuler les garanties de l'appareil.

#### Entretien du luminaire

- Il est recommandé d'appliquer des programmes d'entretien régulier des luminaires;
- Il est recommandé de nettoyer l'extérieur du luminaire ainsi que son réflecteur/sa lentille;
- La fréquence du nettoyage dépend du degré de saleté ambiant et du rendement lumineux minimal jugé acceptable par l'utilisateur;
- Si l'utilisation d'eau propre n'est pas suffisante pour le nettoyage, utilisez une substance nettoyante neutre, synthétique, non rayant et non abrasive;
- N'utilisez jamais de substances nettoyantes alcalines et/ou acéteuses;
- Veillez à ce que la substance nettoyante soit éliminée à fond en rinçant la surface à grande eau propre;
- Signify recommande d'utiliser une solution de nettoyage au pH entre 5 et 8;
- Recyclage : pour obtenir des renseignements sur la façon de recycler les produits et les composants électroniques, veuillez visiter <http://epra.ca/>.

### INFORMATION GÉNÉRALE SUR LA SÉCURITÉ

Afin d'éviter les dangers et pannes inutiles suite à une mauvaise utilisation, veuillez lire attentivement tous les avertissements et directives inclus dans les fiches techniques MI et sur toutes les étiquettes.

- Avant d'installer, de réparer ou d'effectuer un entretien de routine sur cet appareil, bien prendre note de ce qui suit : entrée de tension d'alimentation de 120-277V, fréquence 50/60 Hz
- Ce luminaire doit être installé correctement sur une boîte de jonction homologuée UL et mise à la terre
- Dans une installation commerciale, le service et l'entretien des luminaires doivent être effectués par un électricien sous licence qualifié
- Dans une installation résidentielle, toujours consulter un électricien sous licence qualifié et bien vérifier votre code de l'électricité local si vous avez un doute
- Toujours vérifier le produit avant l'installation
- NE JAMAIS INSTALLER UN PRODUIT ENDOMMAGÉ !



### ⚠ AVERTISSEMENT : RISQUE DE CHOC ÉLECTRIQUE

- Toujours couper l'alimentation avant d'installer ou d'entretenir
- S'assurer que la tension d'alimentation correspond à la plage de celle du luminaire indiquée sur l'étiquette, ex. : 120-347V
- Effectuer toutes les connexions électriques et de mise à la terre selon les exigences du Code de l'électricité national et toutes les exigences du code local applicables
- Toutes les connexions de câblage devraient être recouvertes de capuchons de connexions homologués UL convenant à cette fin

### ⚠ ATTENTION : RISQUE DE BLESSURES

- Porter des gants et des lunettes de sécurité en tout temps lorsque vous sortez les luminaires des boîtes, que vous réparez ou effectuez l'entretien
- Éviter tout contact direct entre les yeux et la source allumée
- Ranger toutes les petites pièces et jeter l'emballage puisqu'ils peuvent être dangereux pour les enfants

### ⚠ ATTENTION : RISQUE D'INCENDIE

- Installer et utiliser seulement en respectant les exigences d'UL, de tous les codes et réglementations applicables et selon ces directives

**ATTENTION :** utiliser un joint de silicone imperméable entre le plafond et la surface de montage.

Les illustrations de ce manuel servent uniquement à des fins d'installation. L'installation peut varier selon le modèle spécifique du luminaire.

## SCHÉMA GÉNÉRAL DE CÂBLAGE

**ATTENTION :** coupez l'alimentation électrique à l'aide de fusibles ou d'un disjoncteur avant de connecter l'appareil à la source d'alimentation.

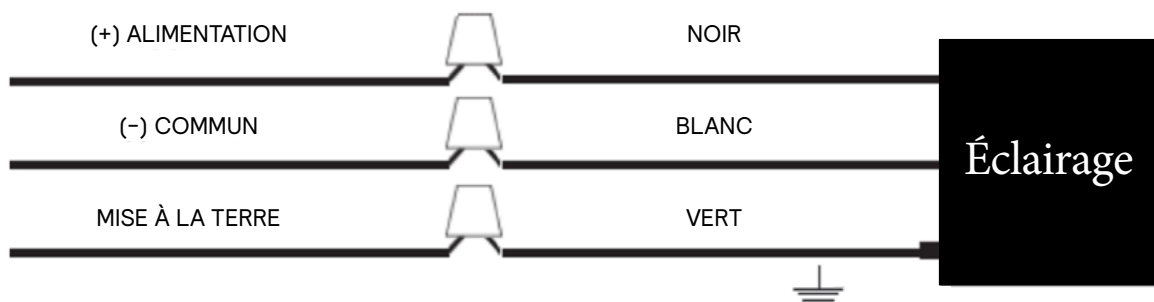

# Garage et plafonnier

## 1. Montage en saillie avec boîte de jonction

1. Avant de débuter vous assurez que l'alimentation est coupée. Sortir le luminaire de la boîte et s'assurer qu'il ne soit pas endommagé.
2. Installer la plaque de connexion sur le plafond ou sur la boîte de jonction (non incluse) et tirer le fil dans le trou central.
3. Suspendre le luminaire sur la plaque de connexion pour le retenir en place pendant le câblage. Connecter le câblage comme illustré ci-dessous.
4. Remettre le luminaire sur la plaque de connexion et visser la vis.

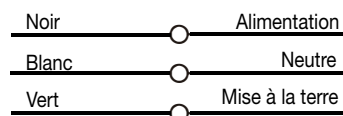
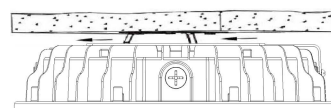
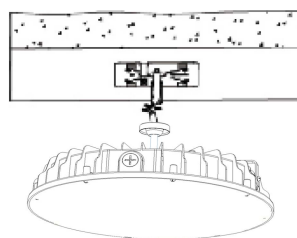
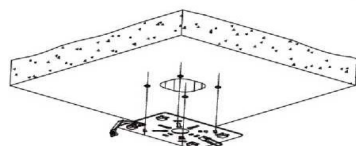
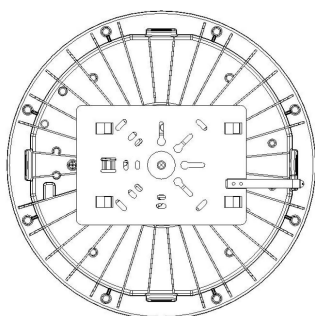

## 2. Installation suspendue avec conduit de 3/4 pouce

1. Insérer les fils d'alimentation dans la tige de suspension (non incluse).
2. La connexion dans un tuyau suspendu doit être une connexion rigide.
3. Effectuer le câblage selon le dessin.
4. Visser le tuyau suspendu sur le dessus du boîtier.
5. Afin d'empêcher l'humidité de s'infiltrer dans le luminaire, appliquer un ruban de téflon ou un gel de silicone autour du filetage du tuyau.
6. Pour régler le commutateur CCT ou FAO, retirez les fiches 1 / 2-14 NPS comme illustré.
7. Remarque: pour assurer les performances de protection du produit, la prise 1/2-14nps doit être monté avec un couple d'au moins 1,7 N·m.

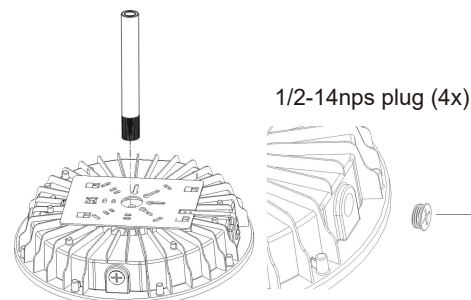

\*Retirez les fiches 1/2-14NPS pour accéder aux commutateurs.

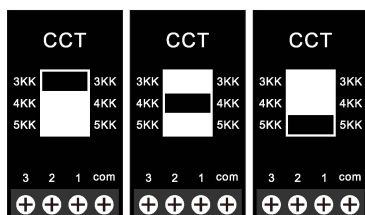

## 3. Commutateur de changement de CCT

Pour 3000K, réglez le commutateur sur 3KK comme indiqué  
 Pour 4000K, réglez le commutateur sur 4KK comme indiqué (par défaut)  
 Pour 5000K, réglez le commutateur sur 5KK comme indiqué

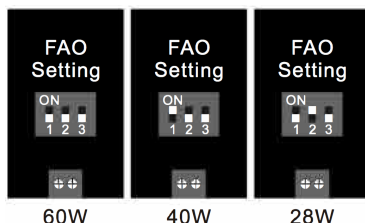

## 4. Commutateur de changement de FAO

### 4.1 Pour GC60-SCT-G2-SM-5-10-BZ

Pour 60W (puissance maximale): réglez tous les commutateurs sur "OFF" comme indiqué (par défaut)  
 Pour 40W: réglez le commutateur 1 sur «ON» comme indiqué  
 Pour 28W: réglez le commutateur 2 sur «ON» comme indiqué  
 Remarque: le commutateur 3 active / désactive le capteur de mouvement

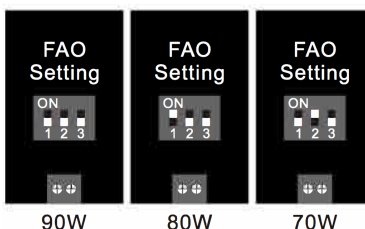

### 4.2 Pour GC90-SCT-G2-SM-5-10-BZ

Pour 90W (puissance maximale): réglez tous les commutateurs sur "OFF" comme indiqué (par défaut)  
 Pour 80W: réglez le commutateur 1 sur «ON» comme indiqué  
 Pour 70W: réglez le commutateur 2 sur «ON» comme indiqué  
 Remarque: le commutateur 3 active / désactive le capteur de mouvement

# Garage et plafonnier

## 5. Fonction du capteur

La hauteur de montage maximale est <15 m (49 pieds) pour se conformer à la plage de détection du capteur.

### 5.1 Initialization

de Allumé, le capteur allume automatiquement le luminaire à 100% de luminosité. 10 secondes plus tard, la lumière s'éteint. Pendant initialisation, le capteur est incapable de détecter un mouvement.

Après l'initialisation, le capteur fonctionnera selon les paramètres programmés.

### 5.2 Mode de fonctionnement: Priorité lumière du jour + variation à 2 niveaux

Fonction de variation à 2 niveaux avec priorité à la lumière du jour

- Lorsque la lumière du jour est suffisante, >150 lux, la détection de mouvement s'éteint, la lumière est toujours éteinte.
- En cas de lumière ambiante insuffisante, <50 lux, la détection de mouvement est activée.
- Lorsqu'un mouvement est détecté, la lumière s'allume. Temps de maintien 5 min - Aucun mouvement détecté pendant 5 minutes, dim à 50%.

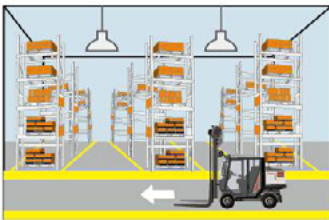

① Avec une lumière ambiante suffisante, le luminaire ne sera pas allumé même lorsqu'un mouvement est détecté.

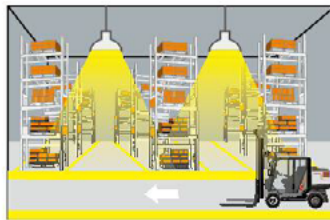

② Avec une lumière ambiante insuffisante, le capteur allume le luminaire lorsqu'un mouvement est détecté.

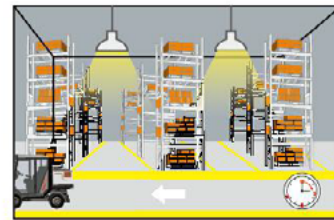

③ Une fois le temps de maintien écoulé, le capteur s'assombrit au niveau de lumière le plus bas si aucun nouveau mouvement n'est détecté.

### 5.3 Turning the Sensor Off:

5.3.1 Par défaut, le capteur de mouvement et de lumière du jour sera activé.

5.3.2 Pour éteindre le capteur, déplacez la position 3 du commutateur FAO vers la position inférieure.

5.3.3 Lorsque le capteur est éteint, le luminaire reste allumé 24 heures sur 24, 7 jours sur 7.

### 5.4 Avis d'application du capteur:

5.4.1 La distance entre tout luminaire équipé d'un capteur inductif doit être supérieure à 3 mètres (9,8 pieds).

5.4.2 En fonction de la hauteur d'installation, observez la zone de détection du capteur.

5.4.3 Pour éviter une fausse activation:

- 1) Évitez les objets à haute densité, tels que: métal, verre, murs en béton, etc., au-delà de la zone de détection du capteur.
- 2) Évitez de déplacer les signaux au-delà de la zone de détection du capteur, tels que: ventilateur, moteur à courant continu, tuyau d'égoût, sortie d'air, pluie, mouvement derrière une paroi mince, etc.
- 3) Évitez l'application environnementale de chocs et de vibrations.

5.3.4 La programmation du capteur passe toujours par le processus d'initialisation et de priorité de la lumière du jour + gradation à 3 niveaux Mode opérationnel; Pour un réglage personnalisé, il est recommandé d'utiliser la télécommande du capteur, contactez votre revendeur.

5.3.5 Les paramètres du capteur peuvent devoir être reconfigurés pour s'adapter à différents environnements d'installation, veuillez reportez-vous aux instructions de la télécommande ou contactez le fabricant.

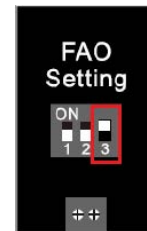

Capteur activé  
(Défaut)



Capteur  
désactivé

