



Een comfortabele warmtebron voor uw spieren

Infrarood lampen voor gebruik thuis

Signify heeft twee infraroodlampen voor warmte afgevend apparaten voor gebruik thuis. Deze Philips infraroodlampen hebben een golflengtespectrum met een uitgesproken piek bij ongeveer 1000 nm in het diep doordringende IR-A-bereik. Het IR-A-bereik heeft een groter doordringingsvermogen, wat betekent dat de warmte over een groter deel van de huid wordt verdeeld en zo een aangename en diffuse warmte creëert. Philips infraroodlampen voor gebruik thuis zijn ontworpen om ontspanning van de spierspanning te stimuleren. Deze lampen kunnen worden gebruikt om de menselijke huid, spieren en gewrichten te verwarmen.

Voordelen

- Optimale opname van de warmte door huid en spieren voor een prettig en comfortabel gevoel
- 90% van de energie wordt uitgestraald als infrarode warmte
- Onmiddellijke, nauwkeurig regelbare bron van stralingswarmte

Kenmerken

- Exclusief ontworpen voor gebruik thuis
- Geoptimaliseerd ontwerp van de lamp om de warmte naar voren te bewegen
- Krachtige lampen die (via het apparaat) kunnen worden gedimd, al naar gelang de wensen van de gebruiker
- Een goede balans tussen levensduur en warmteopbrengst van de lamp
- Roodgekleurde filters om zichtbare lichtgolven en verblinding te beperken

Toepassing

- Infrarood warmteapparaten voor huishoudelijk en professioneel gebruik

Infrarood lampen voor gebruik thuis

Waarschuwingen en veiligheid

- Het is uiterst onwaarschijnlijk dat een lamp kapot zal gaan als deze op de juiste manier wordt gebruikt. Mocht een lamp toch breken, ruim de onderdelen dan voorzichtig op (bij voorkeur met handschoenen of andere bescherming om snijwonden te voorkomen). Doe de onderdelen in een afsluitbare plastic zak en breng die naar uw plaatselijke afvalverwerking voor recycling. Gebruik geen stofzuiger.
- Volg de aanbevolen tijd en afstand op voor de hoeveelheid blootstelling aan het apparaat waarmee deze lamp wordt gebruikt. Als je je daar niet aan houdt, kan de infraroodstraling brandwonden of andere reacties van de huid veroorzaken.
- Volg de apparaatinstructies op voor de veiligheid en bescherming van je ogen en huid. Richt de lamp niet direct op je ogen, maar bescherm je ogen altijd. Dit zal ook door de fabrikant van het apparaat worden aanbevolen.

Versions

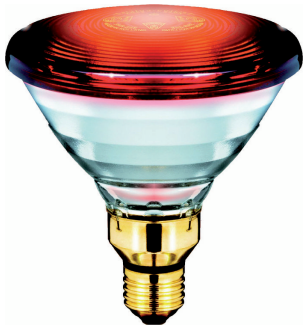

LPPR IRINPHI E27 PAR38

Maatschets

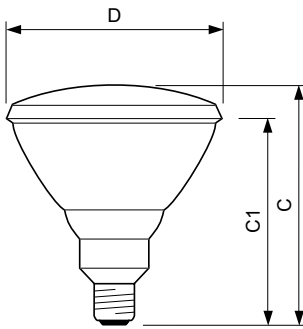

Product	D	C (max)	C1 (max)
PAR38 IR 150W E27 230V Red 1CT/12	121 mm	136 mm	124 mm

