

PHILIPS

Villa LED gen2
Jargeau LED gen3

BDP768 / BSP768
BDP651 / BSP651

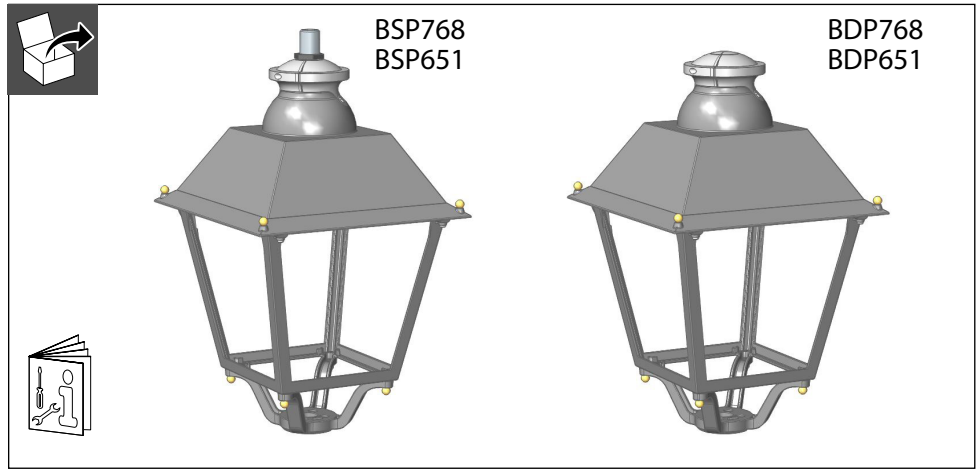

Luminaire Surge Protection	6KV DM/ 8KV CM
Luminaire Surge Protection with SPD Optional	10KV

WARNING



This luminaire must be installed by qualified personnel only



Disconnect before servicing



Use gloves to install/service the luminaire



Always follow this mounting instructions to fix the luminaire



Never modify the luminaire nor the fixation locations for installation





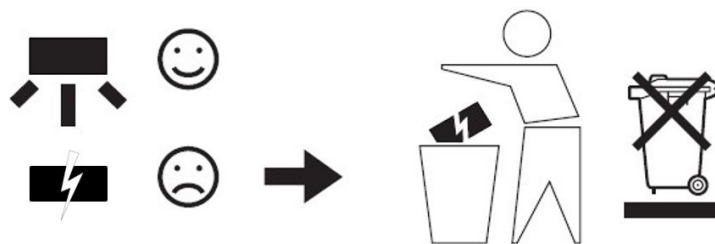













Risk of accident due to incorrect tightening torque



- If the external flexible cable or cord of this luminaire is damaged, it shall be exclusively replaced by the manufacturer or his service agent or a similar qualified person in order to avoid a hazard.
- The maintenance of the luminaire can't be done on the pole.



			LEDs	Flux (lm) +/- 7%	W +/- 10%			FP Driver	SR Driver				
										40/75W FP 40W SR	75W SR	Max.	
740			LED14-4S	1400	10,2			21/225	21/300				
			LED18-4S	1800	12,4			21/225	21/300				
		20	LED24-4S	2400	15,6			21/225	21/300				
			LED27-4S	2700	17,4			21/225	21/300				
			LED34-4S	3400	21,5			21/225	21/300				
		30	LED40-4S	4000	25,0			46/250	65/330				
			LED44-4S	4400	27,5			46/250	65/330				
			LED50-4S	5000	31,0			46/250	65/330				
			LED55-4S	5600	34,0	✓	✓	46/250	65/330	50	-40	-30	9.4 Kg
			LED60-4S	6000	36,0			46/250	65/330				
			LED69-4S	7000	41,0			46/250	65/330				
			LED74-4S	7400	44,0			46/250	65/330				
		40	LED80-4S	8000	48,0			46/250	65/330				
			LED90-4S	9000	54,0			46/250	65/330				
			LED99-4S	10000	60,0			46/250	65/330				
			LED109-4S	11000	67,0			46/250	65/330				
		LED119-4S	12000	73,0			46/250	65/330					

			LEDs	Flux (lm) +/- 7%	W +/- 10%			FP Driver	SR Driver				
										40/75W FP 40W SR	75W SR	Max.	
830			LED14-4S	1400	12,0			21/225	21/300				
			LED18-4S	1800	14,6			21/225	21/300				
		20	LED24-4S	2400	19,0			21/225	21/300				
			LED27-4S	2700	21,0			21/225	21/300				
			LED34-4S	3400	26,5			21/225	21/300				
		30	LED40-4S	4000	30,5			46/250	65/330				
			LED44-4S	4400	33,5			46/250	65/330				
			LED50-4S	5000	38,5	✓	✓	46/250	65/330	50	-40	-30	9.4 Kg
			LED55-4S	5600	42,0			46/250	65/330				
			LED60-4S	6000	44,5			46/250	65/330				
			LED69-4S	7000	51,0			46/250	65/330				
		40	LED74-4S	7400	55,0			46/250	65/330				
			LED80-4S	8000	60,0			46/250	65/330				
			LED90-4S	9000	68,0			46/250	65/330				
	LED99-4S		10000	76,0			46/250	65/330					

CRI	CCT	Efficiency Class	Light Source Color
80	3000	E	830
70	4000	D	740

LUMINAIRE POST TOP

REMOVE CHIMNEY

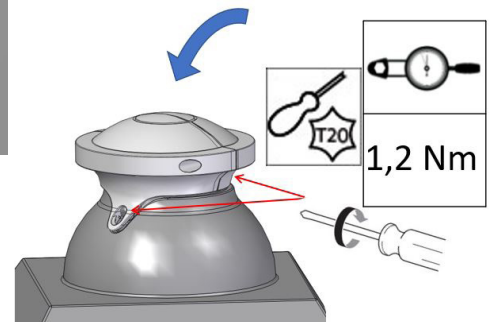
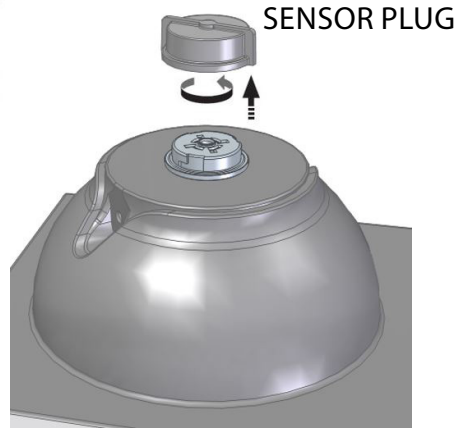
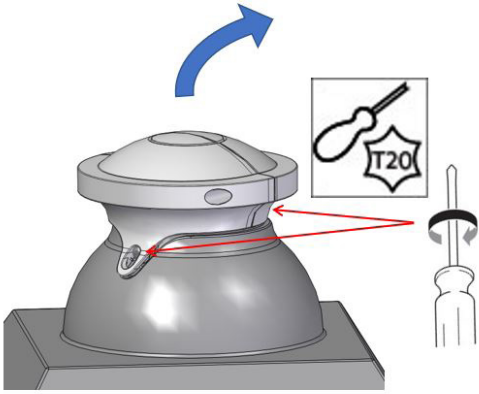

LUMINAIRE SUSPENDED

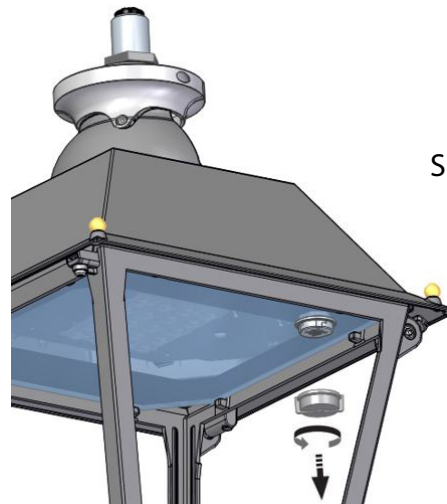
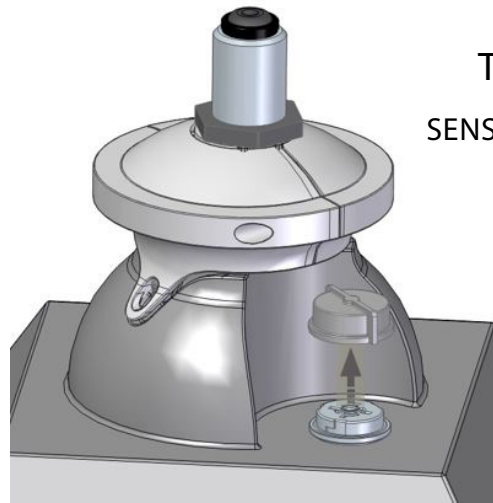

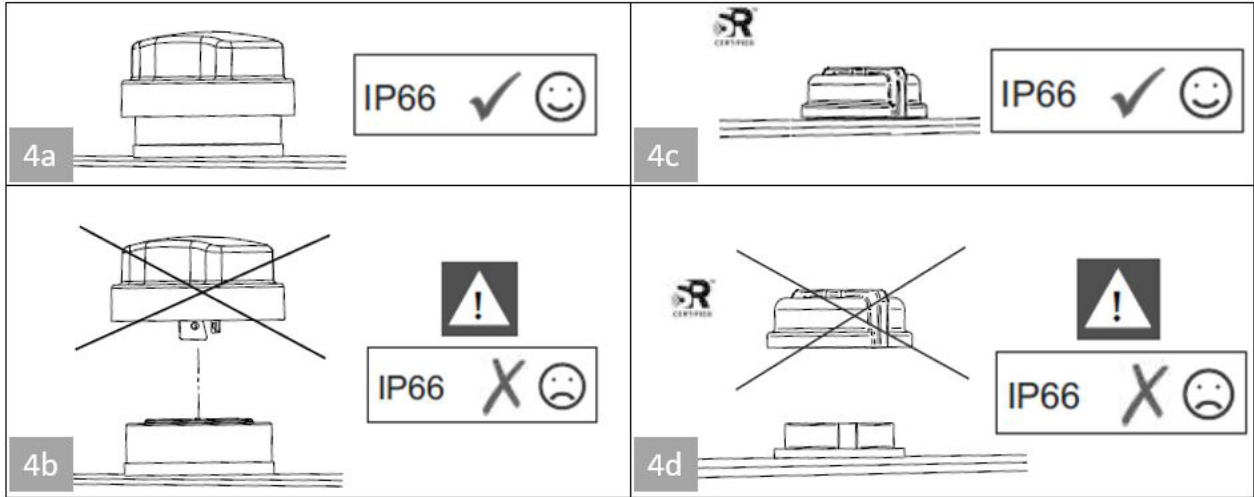

CityTouch / EasyAir OLC COM

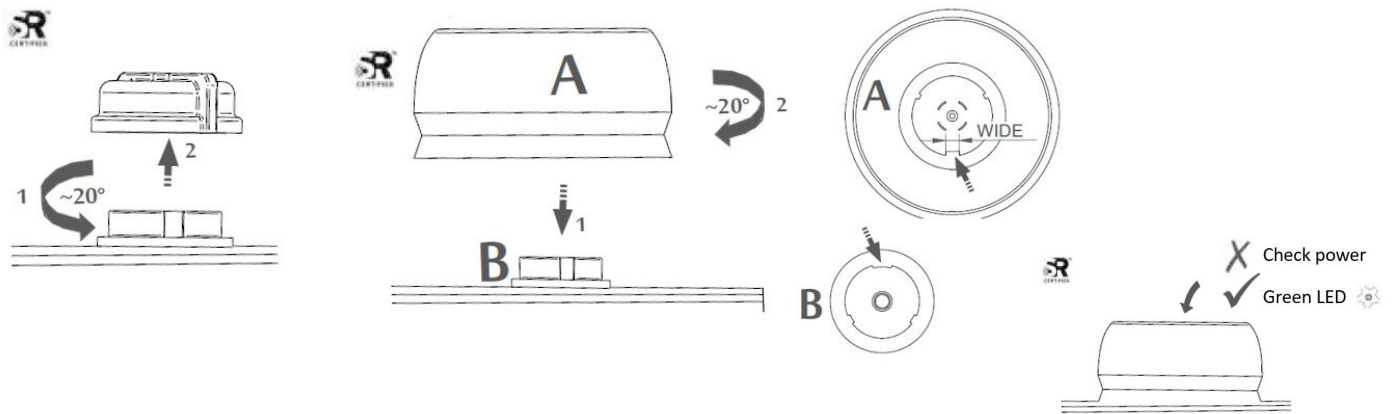

Wattstopper OLC SR

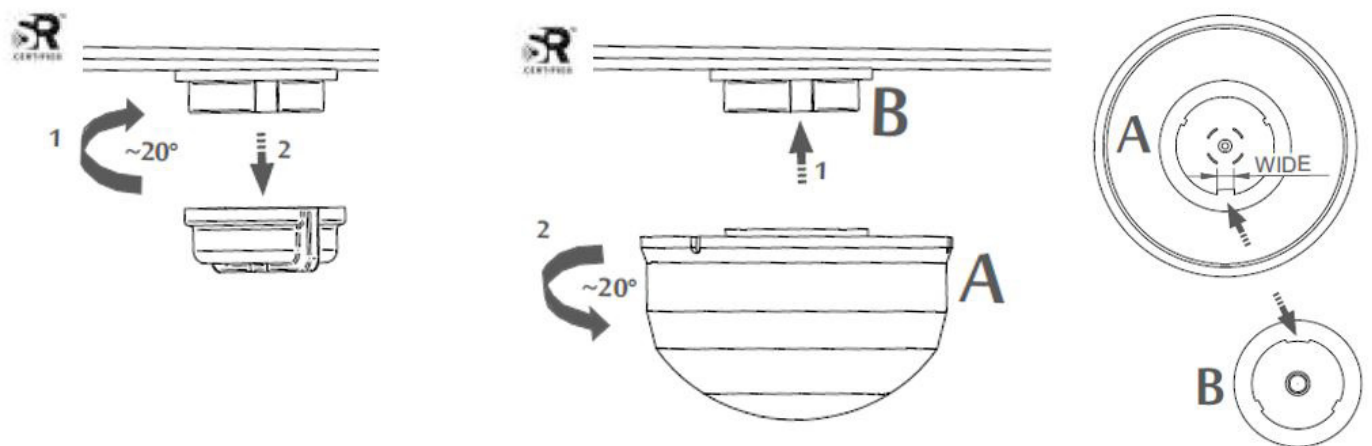

GENERAL DIMENSIONS

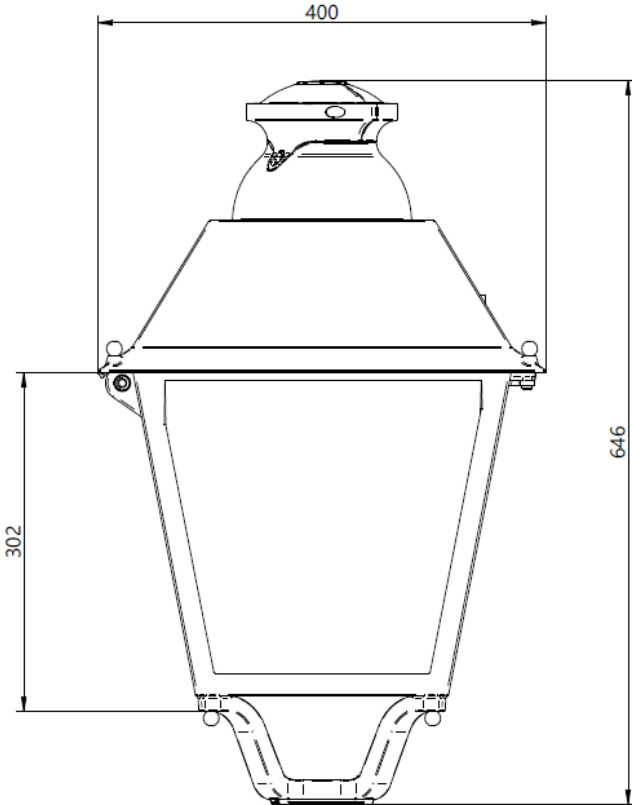
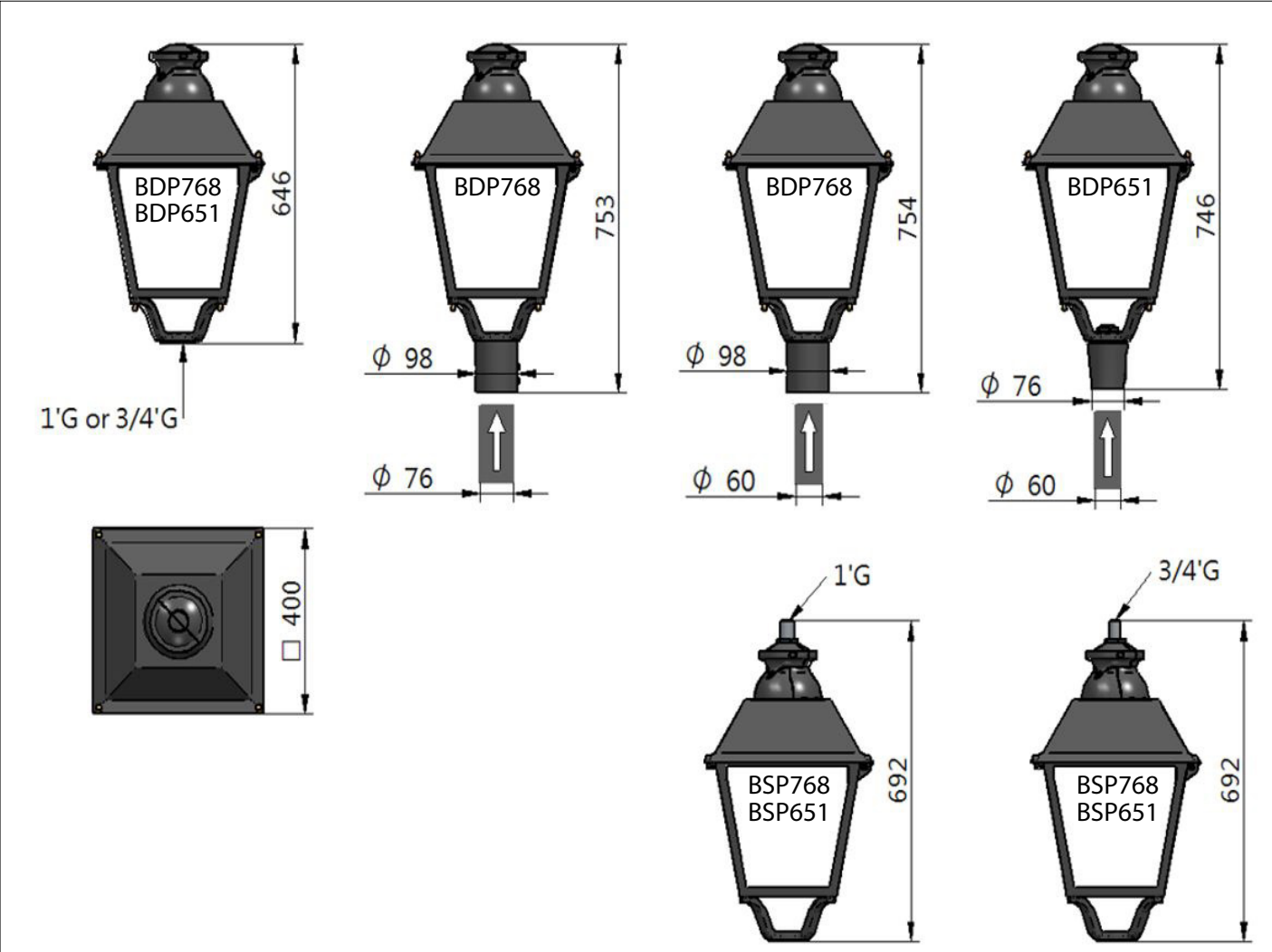

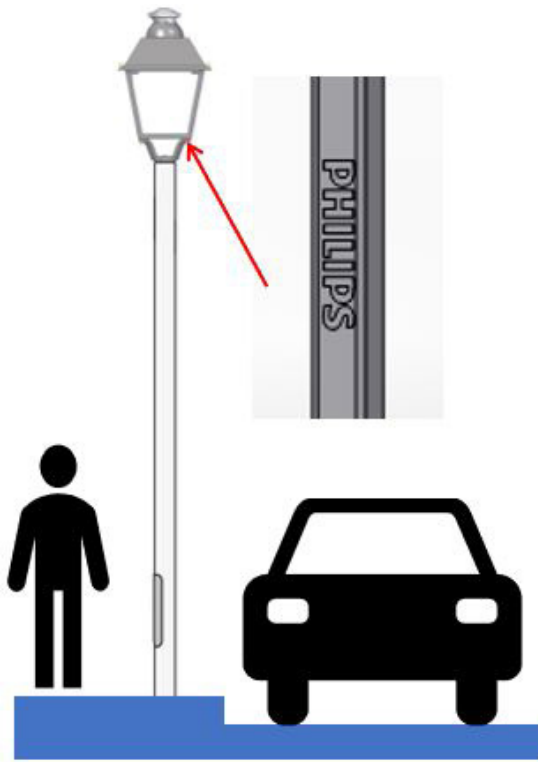

LUMINAIRE FIXATION

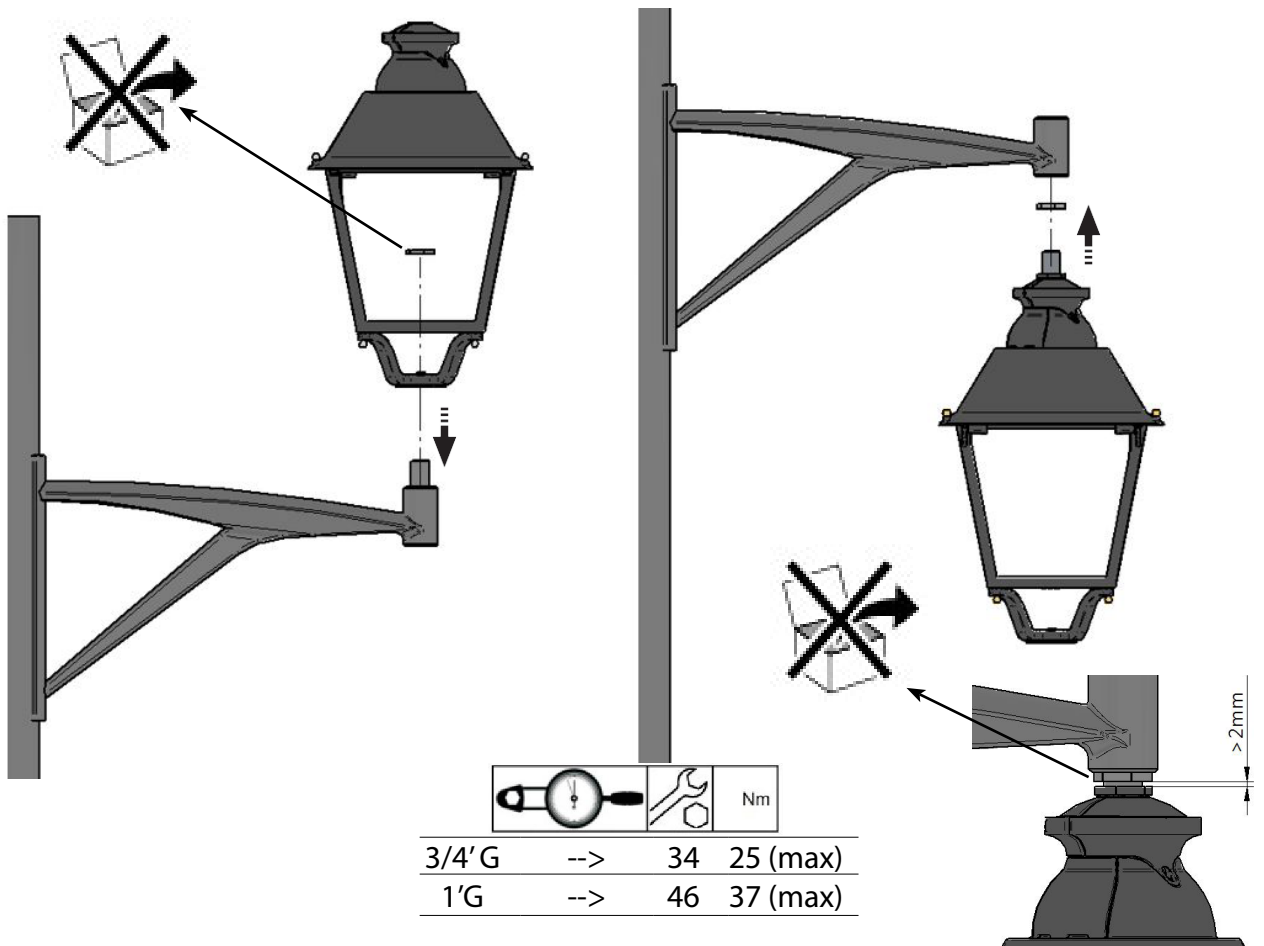

BDP651

BDP768

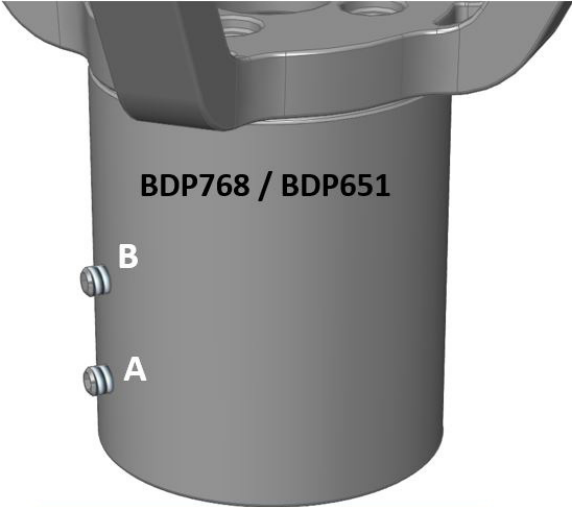
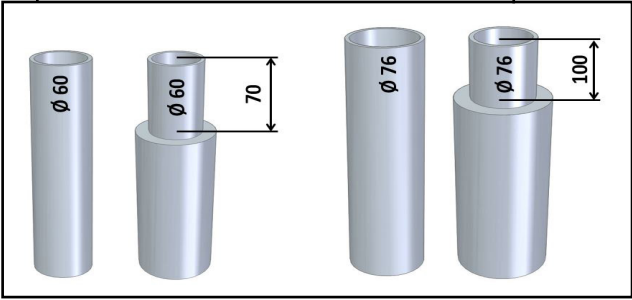
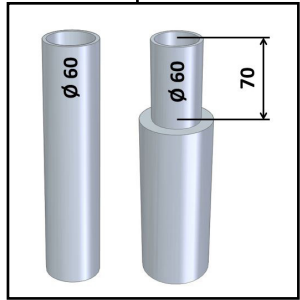
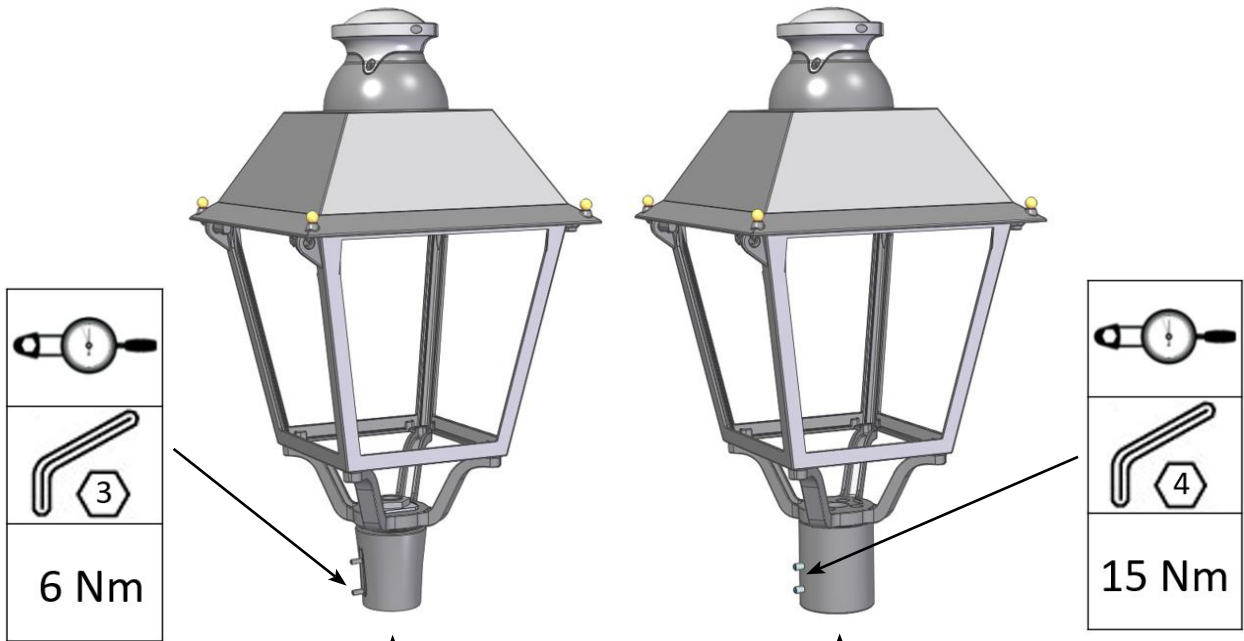

TIGHTEN TORQUE PROCEDURE
(see Picture)

- 1st --> Apply Indicated torque to grub "A"
- 2nd --> Apply Indicated torque to grub "B"
- 3rd --> Apply Indicated torque to grub "A"
- 4th --> Apply Indicated torque to grub "B"

1

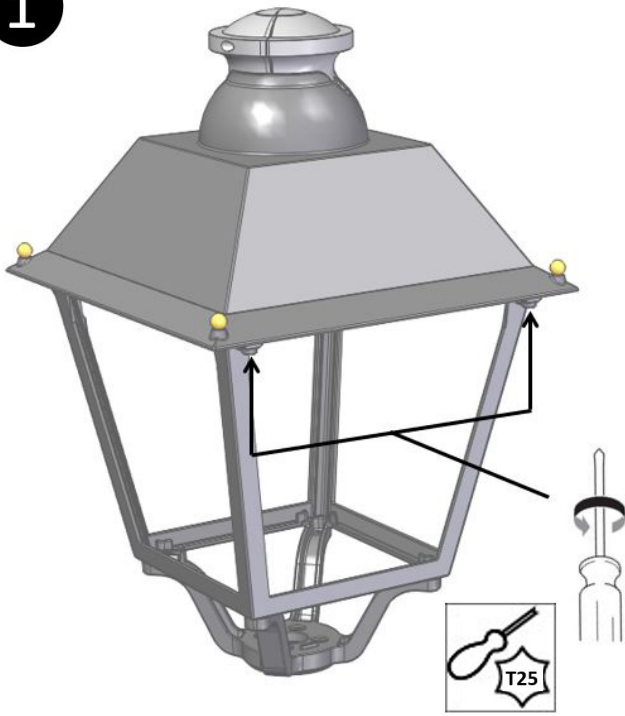

2



3

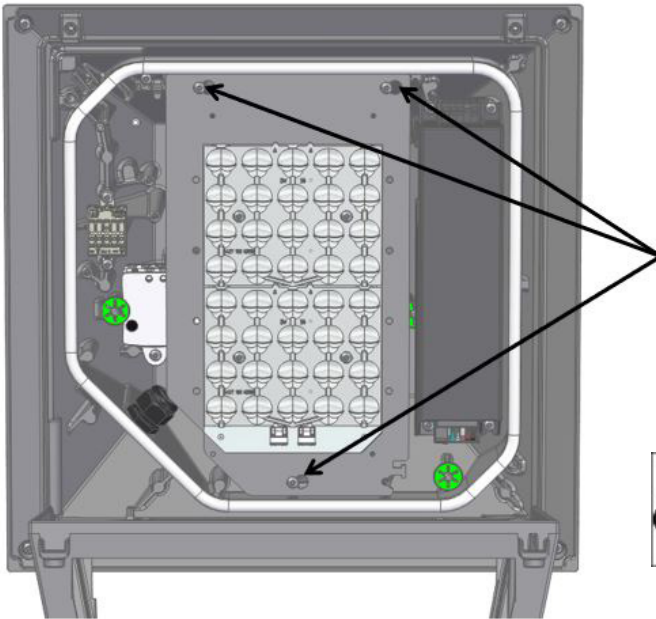

REMOVE LIGHT SOURCE

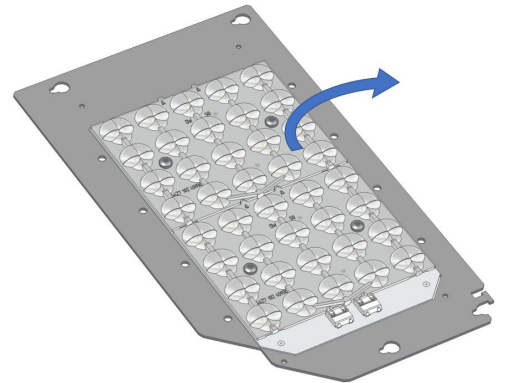

4

LUMINAIRE POST TOP

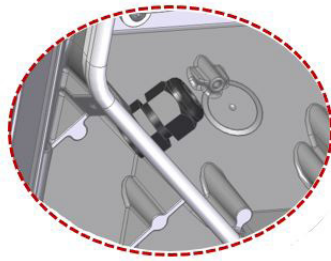
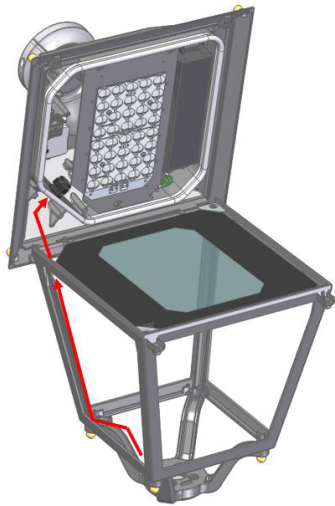

PASS CABLES THROUGH CLIP AND CABLEGLAND

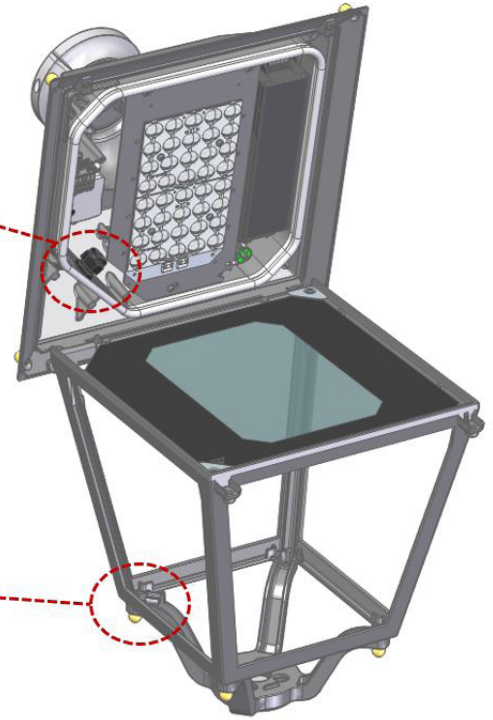

LUMINAIRE SUSPENDED

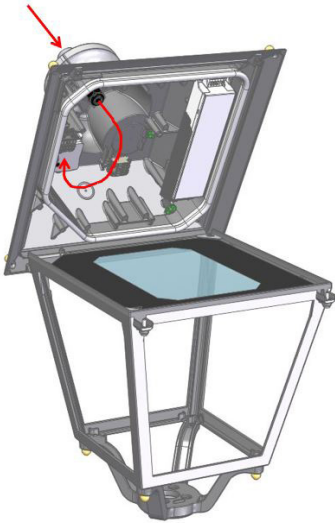

PASS CABLES THROUGH CABLEGLAND

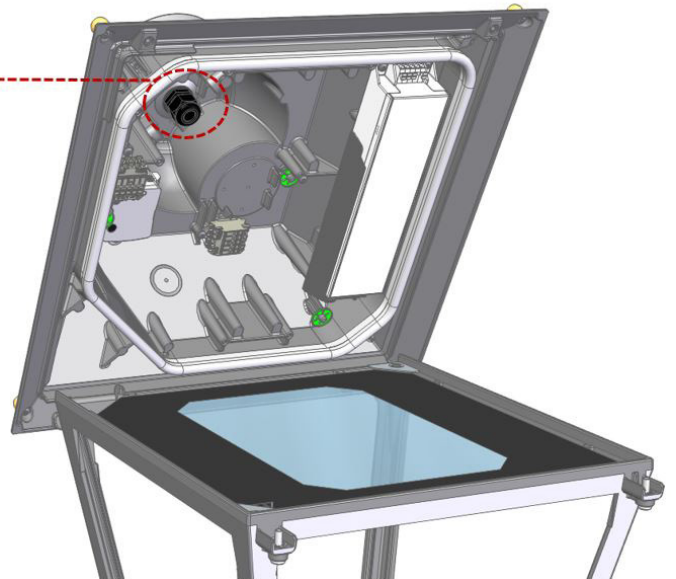
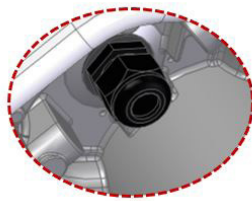

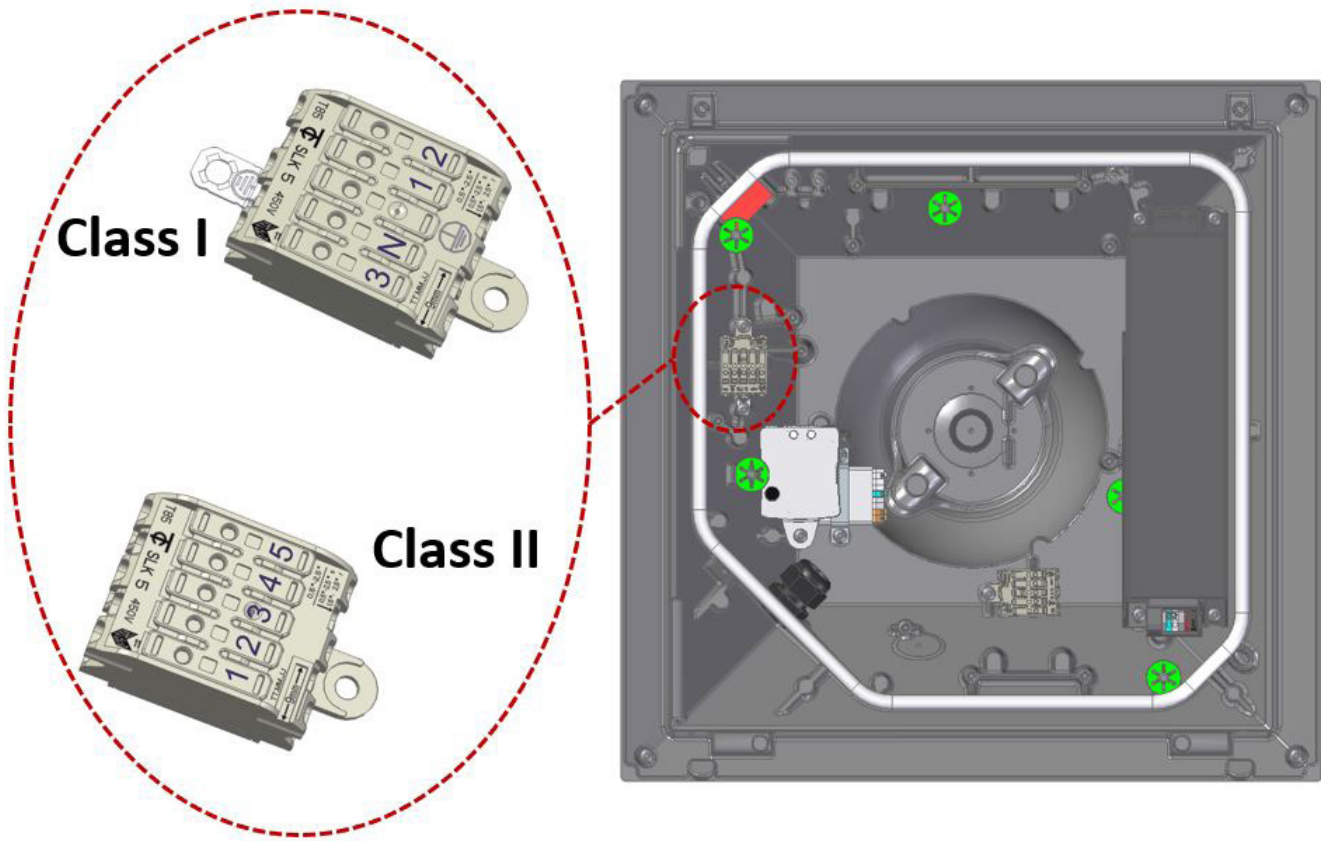

TYPES OF CONNECTION



PSU, PSA (D13), PSDD (D18), PSM (D28) CONNECTION					
Mains connection Class-I			Mains connection Class-II		
Ø6-12 mm (wire section 1 - 2,5 mm ²)			Ø6-12 mm (wire section 1 - 2,5 mm ²)		
	3	LINE (Brown)		1	LINE (Brown)
		GROUND (Yellow & Green)		-	-
	N	NEUTRAL (Blue)		2	NEUTRAL (Blue)

PSD DALI (D9) CONNECTION					
Mains connection Class-I			Mains connection Class-II		
Ø10-14 mm (wire section 1 - 2,5 mm ²)			Ø6-12 mm (wire section 1 - 2,5 mm ²)		
	3	LINE (Brown)		1	LINE (Brown)
		GROUND (Yellow & Green)		-	-
	N	NEUTRAL (Blue)		2	NEUTRAL (Blue)
	1	DALI (Black)		4	DALI (Black)
	2	DALI (Grey)		5	DALI (Grey)

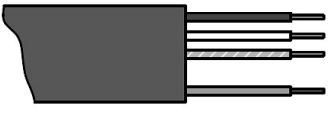
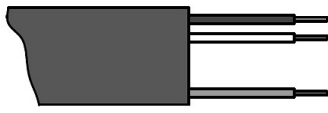
PSR Lineswitch (D11,D12) CONNECTION

Mains connector Class-I			Mains connector Class-II		
Ø6-12 mm (wire section 1 - 2,5 mm ²)			Ø6-12 mm (wire section 1 - 2,5 mm ²)		
	3	LINE (Brown)		1	LINE (Brown)
		GROUND (Yellow & Green)		-	-
	N	NEUTRAL (Blue)		2	NEUTRAL (Blue)
	1	LS (Black)		4	LS (Black)

5

LUMINAIRE POST TOP



LUMINAIRE SUSPENDED

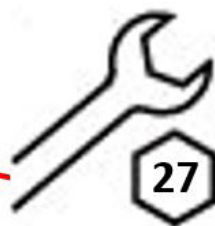
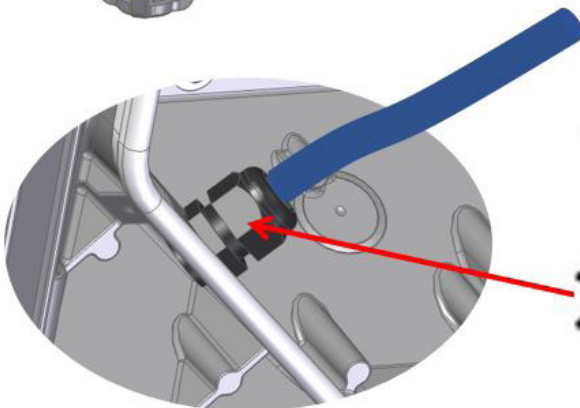

2,5 Nm

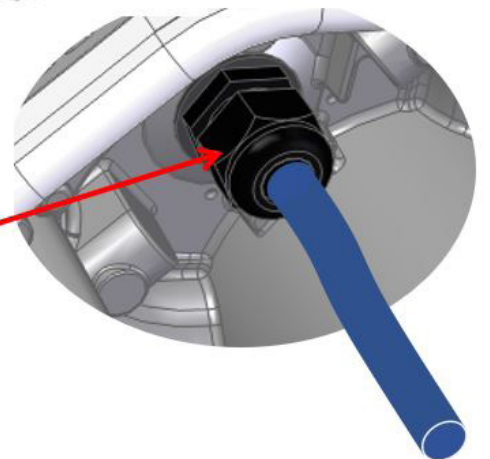

6

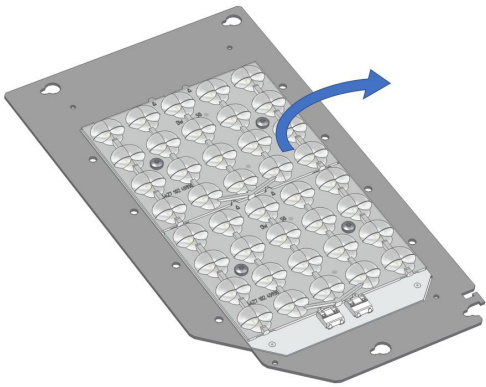

RE-ASSEMBLY LIGHT SOURCE

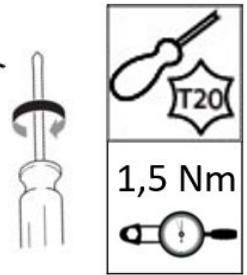
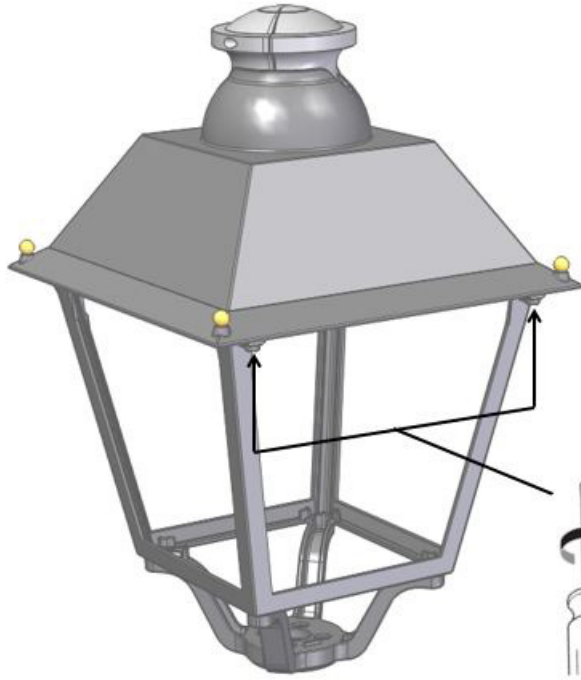

7



8

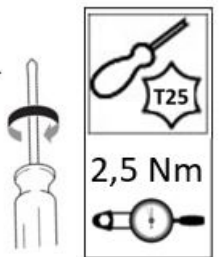
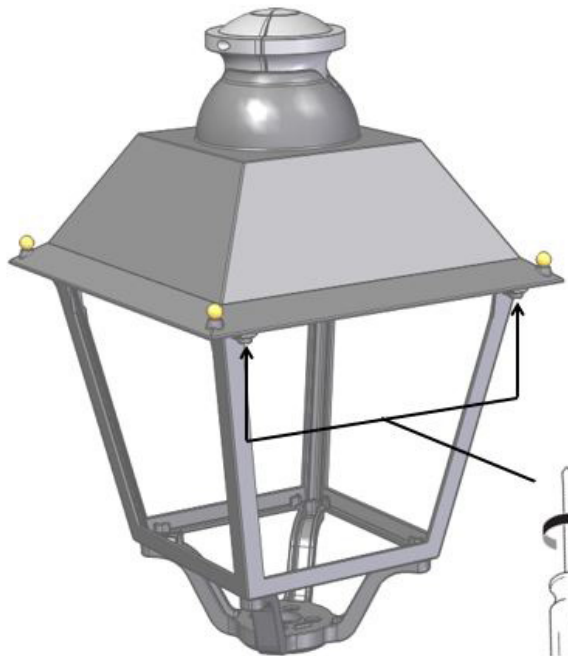

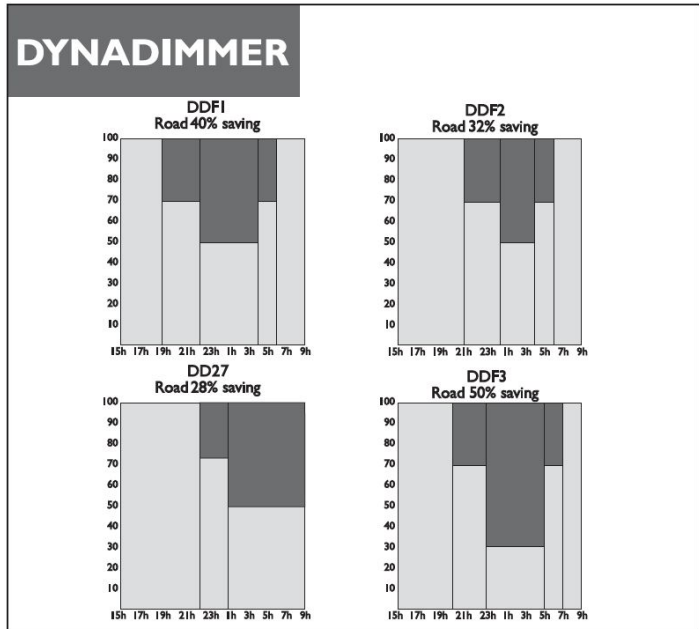
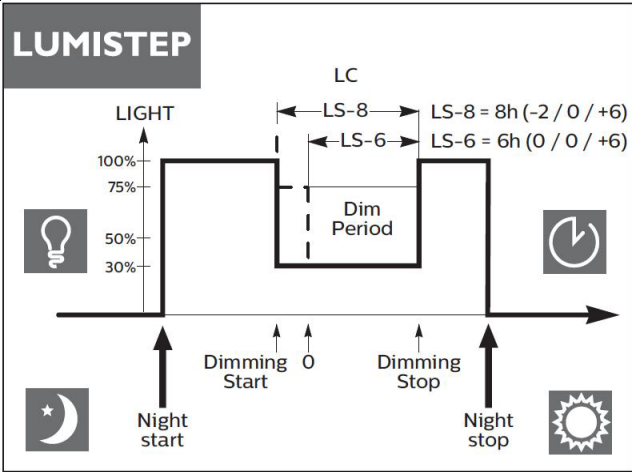

SRG10 10 KV PROTECTION

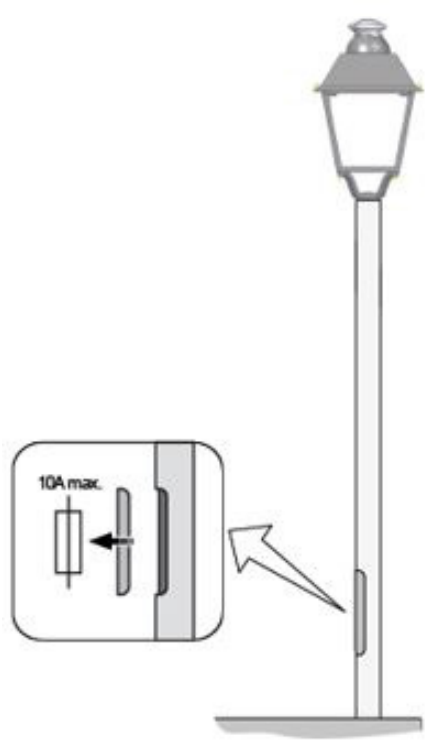
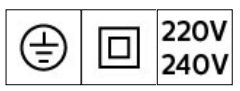

SRG10	SRG10 + SRG10	SRG10 + SDM10(E)	
SRG10E	10 kV L/N - GND	6-10*kV L/N - GND	
SDM10	10 kV L-N	10 kV L-N	
SDM10E	PHILIPS	PHILIPS	
	+	+	
	L N	L N	
	SRG10(E)	SRG10(E)	
	6-10*kV L/N - GND	10 kV L/N - GND	
	10 kV L-N	10 kV L-N	
	PHILIPS	PHILIPS	
	+	+	
	L N	L N	
SRG10	SDM10	SRG10E	SDM10E
Metallic Conductive pole		Non-conductive pole	

* 10kV for L/N - GND non-conductive connection

EN (EN) 10kV extra surge protection (SRG10) is ensuring Differential mode protection.
In class II :
in order to also cover Common mode, PE (Protective Earth) connection to the SPD is to be added at installation. Surges due to discharge from electrostatic fields (ESD) are not covered when installed onto insulated material poles (to protect an equipotential connection is required between the metal housing of the luminaire and the earth; in that case it is better to use a Class I luminaire).

NL (NL) Bescherming tegen schakelpieken tot 10 kV (SRG10) met een extra SPD (Surge Protection Device).
In Klasse II:
Armatuuren die door hun bouwwijze begrensd zijn tot differentiaalmodus (tussen Lijn en Nulleider).
Algemene beschermingsmodus (tussen Aarde en Lijn+Nulleider) via een aansluiting van de SPD op de veiligheidsaarde tijdens installatie.
Voor bescherming tegen (weergereleerde) elektrostatische ontlading (ESD-spanningen) indien geïnstalleerd op een elektrische geïsoleerde mast (zoals glasvezel) moet een equipotentiaalverbinding worden aangebracht tussen de metalen behuizing van de armatuur en aarde (gebruik van een Klasse I-armatuur wordt aanbevolen).

DE (DE) Überspannungsschutz bis zu 10 kV (SRG10) mit einem zusätzlichen Überspannungsschutzmodul (Surge Protection Device, SPD).
In Schutzklasse II:
Der Leuchtenschutz ist konstruktionsbedingt auf den Differenzmodus beschränkt (zwischen Phase und Nulleiter).
Der Schutz im Gleichtaktmodus (zwischen Erde und Phase+Nulleiter) kann nur durch Verbinden eines Schutzleiters (PE) der Installation mit dem Überspannungsschutzmodul erreicht werden.
Zum Schutz gegen witterungsbedingte, statische Überspannungen bei der Installation auf einem elektrisch isolierten Mast (z.B. Holz, Kunststoff, Glasfaser), muss als Potentialausgleich eine elektrisch leitende Verbindung zwischen dem Metallgehäuse der Leuchte und der Erde hergestellt werden.

ES (ES) Protección contra sobretensiones hasta 10 kV (SRG10) con un SPD (dispositivo de protección contra sobretensiones) adicional.
En clase II:
Luminarias limitadas por construcción a modo diferencial (entre línea y neutro).
Protección de modo común (entre toma de tierra y línea+neutro) por una conexión PE (toma a tierra protectora) al SPD en la instalación.
Para protección frente a tensiones de descarga electrostática (relacionadas con el tiempo atmosférico) al instalarlas en un poste aislado eléctricamente (por ejemplo, fibra de vidrio), se tiene que realizar una conexión equipotencial entre la carcasa de metal de la luminaria y la toma de tierra (se prefiere el uso de una luminaria de Clase I).

FR (FR) Protection contre les surtensions jusqu'à 10kV (SRG10) grâce à un SPD (dispositif contre les surtensions) complémentaire.
En classe II :
Par construction, les luminaires sont limités au mode différentiel (entre Phase et Neutre).
Mode de protection commun (entre la terre et Phase + Neutre) atteint seulement avec une connexion de terre de protection (PE) au SPD lors de l'installation.
Pour une protection contre les tensions électrostatiques ESD (selon les conditions météorologiques) en cas d'installation sur un mât isolé électriquement (par ex. en fibre de verre), il convient de procéder à une connexion équipotentielle entre la carcasse métal du luminaire et la terre (l'utilisation d'un luminaire de classe I est recommandée).

CZ (CZ) Ochrana proti rázům do 10 kV (SRG10) díky přídavnému zařízení pro ochranu proti rázům (SPD).
Ve třídě II:
Vzhledem ke své konstrukci jsou svítidla omezena na použití v rozdílovém režimu (mezi fázovým a nulovým vodičem).
Ochrana v běžném režimu (mezi uzemněním a fází + nulovým vodičem) je zajištěna připojením ochranného uzemnění (PE) k zařízení SPD během instalace.
V zájmu ochrany proti napětí při elektrostatických výbojích (ESD) souvisejících s povětrnostními podmínkami je při instalaci na elektricky izolovaný sloup (např. ze sklolaminátu) třeba vytvořit ekvipotenciální spojení mezi kovovým tělem svítidla a zemí (je preferováno použití svítidla třídy I).

FI (FI) Syöksyjännitesuojaus enintään 10 kV (SRG10) sekä SPD (syöksyjännitesuojauslaite)lisälaite.
Luokassa II:
Valaisimien rakenne rajoittaa ne differentiaalitaltaan (vaiheesta nollajohtimeen).
Yleistilan suojaus (maasta vaiheeseen ja nollajohtimeen) PE (suojamaadoitus) -liitännällä SDP-laitteeseen asennuksessa.
Suojauskseen (sään aiheuttamilta) ESD-jänniteiltä asennettaessa sähköeristettyyn pylvääseen (esimerkiksi lasikuituvalmisteinen) potentiaalintasausliitäntä on tehtävä valaisimen metallirungon ja maadoituksen välille (luokan 1 valaisimien käyttö suositeltavaa).

GR (GR) Προστασία από υπερτάσεις έως 10kV (SRG10) με πρόσθετο SPD (διάταξη προστασίας από υπερτάσεις).
Στην κατηγορία II:
Τα φωτιστικά εκ κατασκευής περιορίζονται σε διαφορικής λειτουργίας (μεταξύ Φάσης και Ουδετέρου).
Προστασία κοινής λειτουργίας (μεταξύ Γείωσης και Φάσης+Ουδέτερο) μέσω σύνδεσης PE (γείωση προστασίας) στο SPD στην εγκατάσταση.
Για προστασία έναντι τάσεων ηλεκτροστατικής εκκένωσης (μετεωρολογικής προέλευσης) κατά την εγκατάσταση σε ηλεκτρικά μονωμένο πόλο (όπως φάμπεργκλας), πρέπει να πραγματοποιηθεί ισοδυναμική σύνδεση μεταξύ του μεταλλικού περιβλήματος του φωτιστικού και της γείωσης (είναι προτιμητέα η χρήση φωτιστικού κατηγορίας I).

NO (NO) Overspenningsvern opp til 10 kV (SRG10) med en ekstra SPD (Surge Protection Device / overspenningsenhet).
I klasse II:
Armaturer hvis konstruksjon er begrenset til differensialmodus (mellom Linje og Nøytral).
Vanlig beskyttelsesmodus (mellom Jord og Linje+Nøytral) av en PE (Protective Earth / godsforbindelse)-kobling til SPD-en ved installering.
For beskyttelse mot (værrelatert) ESD-elektrisitet (Electrostatic Discharge / statisk elektrisitet) ved montering på en strømisolert stolpe (f.eks. glassfiber), må det opprettes en ekvipotensialforbindelse mellom metallhuset på armaturen og jordingen (armatur av klasse I anbefales).

DK (DK) Sikring mod spændingsudsving på op til 10 kV (SRG10) med en ekstra SPD (Surge Protection Device (enhed til sikring mod spændingsudsving)).
I klasse II:
Armaturer begrænset til differentialtilstand (mellem linje og neutral) i henhold til konstruktion.
Beskyttelse mod fællestilstand (mellem jord og linje-neutral) via en PE-forbindelse (Protective Earth (jordforbindelse) til SPD'en ved installation.
For at sikre beskyttelse mod (vejrrelaterede) ESD-spændinger ved installation på en elektrisk isoleret pol (f.eks. glasfiber) skal der oprettes en ækvipotentiel forbindelse mellem armaturets metalkabinet og jorden (det anbefales at bruge armaturer af klasse I).

HU (HU) Túlfeszültség-védelem akár 10 kV ig (SRG10) kiegészítő túlfeszültség védelmi eszköz (SPD) alkalmazásakor.
Class II osztály:
A világítótestek kialakítása a működést csak differenciális módusban (a fázis és a nullavezető között) teszi lehetővé.
Telepítéskor létesítendő védőföldelés csatlakozás a túlfeszültség-védelmi eszközhöz a közös módusú (a föld és a fázis+nullavezető között) védelem érdekében.
Az elektromosan szigetelő (pl. üvegszálás) oszlopra telepített világítótest esetén az (időjáráshoz kötődő) elektrosztatikus kisülési (ESD) feszültségek elleni védelem céljára ekvipotenciális csatlakozásra van szükség a világítótest fém tokozása és a földelés között (javasolt a Class I osztályba sorolt világítótest használata).

PL (PL) Ochrona przeciwprzebieciowa nawet do 10 kV (SRG10) z dodatkowym SPD (urządzeniem chroniącym przed przebieciami).
W klasie II:
Oprawy oświetleniowe ograniczone według budowy do przepięć trybu różnicowego (między przewodem fazowym a neutralnym).
Ochrona trybu wspólnego (między ziemią a przewodem fazowym + neutralnym) za pomocą połączenia PE (uziemięcie ochronne) z instalacją SPD.
Aby chronić przed napięciami wyładowań elektrostatycznych (ESD) (związanymi z warunkami pogodowymi) w czasie montażu na elektrycznie izolowanym słupie (np. włóknem szklanym), należy utworzyć połączenie wyrównania potencjałów między metalową obudową oprawy oświetleniowej a podłożem (zaleca się użycie oprawy oświetleniowej klasy I).

IT (IT) Protezione da sovratensione fino a 10 kV (SRG10) con un dispositivo di protezione da sovratensione (SPD) aggiuntivo.
Nella Classe II:
Apparecchi per illuminazione limitati dalla costruzione alla modalità differenziale (tra Linea e Neutro).
Protezione in modalità comune (tra Messa a terra e Linea+Neutro) tramite un collegamento di terra protettivo (PE) al dispositivo SPD durante l'installazione.
Per la protezione dalle tensioni ESD (correlate alle condizioni atmosferiche) in caso di installazione su un palo isolato elettricamente (come fibra di vetro), è necessario effettuare un collegamento equipotenziale tra il corpo metallico dell'apparecchio per illuminazione e la terra (è preferito l'uso di apparecchi di Classe I).

PT (PT) Proteção contra sobretensão até 10 kV (SRG10) com um SDP (dispositivo de proteção contra sobretensão) adicional.
Na classe II:
Por motivos construtivos, as luminárias estão limitadas ao modo diferencial (entre Fase e Neutro).
Proteção de modo comum (entre Terra e Fase+Neutro) através de uma ligação PE (proteção Terra) ao SPD na instalação.
Como proteção contra tensões de descarga eletrostática (relacionada com as condições atmosféricas) quando instalado num polo com isolamento elétrico (como fibra de vidro), é necessário efetuar uma ligação equipotencial entre a armação metálica da luminária e a terra (recomenda-se a utilização de uma luminária da Classe I).

RO (RO) Protecție contra supratensiunii până la 10 kV (SRG10) cu un SPD (Dispozitiv de protecție contra supratensiunii) suplimentar.
În clasa II:
Corpuri de iluminat limitate prin construcție la modul diferențial (între Linie și Neutru).
Protecție mod normal (între Legare la pământ și Linie+Neutru) printr-o conexiune PE (Protector de legare la pământ) la SPD la instalare.
Pentru protecție împotriva tensiunilor ESD (legate de condițiile meteorologice) la instalarea pe un stâlp izolat electric (cum ar fi fibră de sticlă) trebuie realizată o conexiune echipotențială între carcasa metalică a corpului de iluminat și pământ (este preferată utilizarea corpului de iluminat din Clasa I).

RU (RU) Защита от скачков напряжения до 10 кВ (SRG10) при наличии дополнительного устройства защиты от скачков напряжения (SPD).
В классе II:
Светильники в силу конструкции ограничены дифференциальным режимом (между фазой и нейтралью).
Защита в базовом режиме (между землей и фазой с нейтралью) при помощи соединения защитного заземления (PE) с SPD во время установки.
Для защиты от напряжения электростатических разрядов (в связи с погодными условиями) при установке на электрически изолированный столб (например, из стекловолокна) необходимо выполнить эквипотенциальное соединение между металлическим корпусом светильника и землей (желательно использовать светильник класса I).

SK (SK) Ochrana pred prepätím do 10 kV (SRG10) s doplnkovou ochranou pred prepätím (SPD).
V triede II:
Svietidlá sú konštrukčne obmedzené na diferenciálny režim (medzi fázovým a nulovým vodičom).
Ochrana v spoločnom režime (medzi uzemňovacím a fázovým + nulovým vodičom) prostredníctvom pripojenia PE (ochranná zem) k ochrane pred prepätím.
Na ochranu pred napätím elektrostatického výboja (súvisiacim s počasím) pri inštalácii na elektricky izolovaný stĺp (napríklad zo skleneného vlákna) je potrebné vytvoriť ekvipotenciálne spojenie medzi kovovým telesom svietidla a zemou (odporúča sa použiť svietidlo triedy I).

SE (SE) Överspänningskydd upp till 10 kV (SRG10) med ytterligare ett SPD (överspänningskydd).
I klass II:
Armaturer är konstruerade med begränsning till differentiellt läge (mellan lina och neutral).
Standardläge för skydd (mellan jord och lina+neutral) av en PE-anslutning (skyddsjord) till SPD-enheten vid installation.
För skydd mot (väderrelaterad) elektrostatiska urladdningar vid installation på elektriskt isolerad stolpe (t.ex. glasfiber) måste en potentialtjämning göras mellan armaturets metallhölje och jordningen (klass I-armatur rekommenderas).

TR (TR) 10 kV'a (SRG10) kadar ani akın korumalı, ilave bir SPD (Ani Akım Koruma Cihazı) ile.
Sınıf II özellikleri:
Diferansiyel modla (Şebeke ve Nötr arasında) yapısal olarak sınırlandırılmış aydınlatma armatürleri.
Kurulumda SPD'ye bir PE (Koruyucu Toprak) bağlantısıyla sağlanan ortak mod koruması (Toprak ve Şebeke+Nötr arasında).
Fiberglas gibi elektriksel olarak izole bir direğe monte edildiğinde, (havayla ilgili) ESD gerilimlerine karşı koruma sağlamak amacıyla, aydınlatma armatürünün metal muhafazası ile toprak (Sınıf I aydınlatma armatürü kullanımı tercih edilir) arasında eş potansiyelli bir bağlantı yapılmalıdır.

Have you already downloaded the Philips Service tag app?

It helps you make LED maintenance easier and faster!



1. Download the app

App herunterladen

Descargar la app

Télécharger l'application



iOS



Android



2. Place tag on the fuse box

Stelle den Tag auf den Sicherungskasten

Colocar la etiqueta en la caja de fusibles

Placer le tag sur le boîtier appareillage

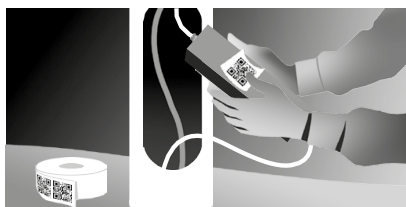

3. Register the product

Produktregistrierung

Registrar el producto

Enregistrer le produit



And also...

Und ebenso... Y también... Et aussi...



Mounting instructions

Montageanleitung

Instrucciones de montaje

Instructions de montage



Troubleshooting

Problemebehebung

Resolución de problemas

Dépannage

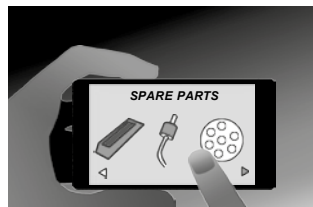

Spare parts list

Ersatzteilliste

Listado de repuestos

Liste des pièces de rechange

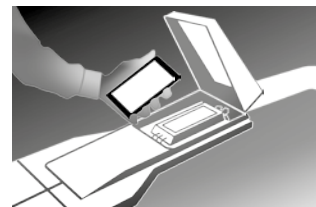

Driver re-programming

Treiber Neuprogrammierung

Reprogramación del driver

Reprogrammation du Driver

Want to know more about Service tag?

Go to www.philips.com/servicetag



GB - Disconnect before servicing
FR - Mettre hors tension avant intervention
DE - Offen nur spannungsfrei
NL - Stroom afsluiten voor onderhoud
LT - Pirms apkopes atvienojiet no elektrības
EE - Katkesta elektri toide enne valgusti hooldust/remont
PT - Desconecte antes de fazer a manutenção

DK - Frakobl, før service
NO - Koble fra før service
FI - Irrota pistoke ennen huolto
CZ - Před servisem se odpojte
TR - Servis yapmadan önce bağılantıyı kesin
HR - Prije servisiranja isključite
GR - Αποσυνδέστε πριν από τη συντήρηση
BG - Изключете преди сервис
RS - Отключите перед обслуживанием
LV - Pirms apkopes atvienojiet to

IT - Togliere tensione prima di fare manutenzione
SP - Desconectar antes de manipular
SE - Bryt strömmen före lampbyte
SK - Odpojit' pred údržbou
SI - Pred servisiranjem izključite svetilko
HU - Karbantartás előtt húzza ki a csatlakozót
PL - Odłącz przed serwisowaniem
RO - Deconectați-vă înainte de întreținere

GB	Luminaire has basic insulation between Low Voltage supply and control conductors	RO	Corpul de iluminat dispune de izolație de bază între sistemul de alimentare de joasă și conductorii de control
SP	La luminaria tiene un aislamiento básico entre la alimentación de baja tensión y los cables de la señal de control	CZ	Ve svítidle je mezi vodiči napájení a řízení základní izolace
PT	A luminária tem um isolamento básico entre a alimentação de baixa tensão e os cabos de sinal de controlo	TR	Armatür, Alçak Gerilim beslemesi ile kontrol iletkenleri arasında temel izolasyona sahiptir
DE	Die Leuchte verfügt über eine einfachen Isolation zwischen der Niederspannungsversorgung und den Steuerleitungen	HR	Svjetiljka ima osnovnu izolaciju između napajanja i upravljačkih konektora
FR	Le luminaire comporte une isolation de base entre l'alimentation basse tension et les câbles de contrôle	GR	Το φωτιστικό διαθέτει βασική μόνωση μεταξύ της χαμηλής τάσης τροφοδοσίας και των αγωγών ελέγχου
IT	Il grado di isolamento tra il conduttore di alimentazione ed il conduttore di segnale è básico	BG	Осветителното тяло има основна изолация между захранването ниско напрежение и контролните проводници
NL	Armatuur heeft een basisisolatie tussen laagspannings-voeding en controle bedrading	RS	Светильник обладает базовой электроизоляцией между низковольтным блоком питания и управляющими проводниками
DK	Armaturet har enkelisolering mellem lavvoltsforsyningen og styreledningerne	SK	Svietidlo má základnú izoláciu medzi vodičmi zdroja nízkeho napätia a radiacími vodičmi
SE	Armatyren har enkelisolering mellan lågvoltförsörjningen och styreledningarna	LT	Šviestuvas turi elementarią izoliaciją tarp žemos įtampos maitinimo ir valdymo laidų
NO	Armaturet har enkelisolering mellom lavvoltsforsyningen og styreledningene	LV	Gaismeklīm ir pamata izolācija starp zemsprieguma barošanas un vadības aprīkojuma
FI	Valaisimessa on peruseristys syöttöjännitteen ja ohjausjohtimien välillä	EE	Valgustil on põhiisolatsioon madalpinge toite ja juhtimiseadmete vahel
HU	A lámpatest kifizetésű és szabályozó bemenetei galvanikusan elvannak választva	SI	Svetilka ima osnovno izolacijo med nizkonapetostnimi napajalnimi in regulacijskimi vodniki
PL	Oprawa posiada podstawową izolację pomiędzy modulem zasilania niskonapięciowego i przewodami sterującymi		
GB	The light source contained in this luminaire and the external flexible cable shall only be replaced by the manufacturer or his service agent or a similar qualified person.	RO	Sursa de lumină conținută în acest corp de iluminat și cablul flexibil extern trebuie înlocuită doar de către producător sau agent de service sau de o persoană calificată similară.
SP	La fuente de luz y el cable flexible exterior incluidos en esta luminaria sólo podrán ser sustituidos por el fabricante o su agente de servicio o una persona cualificada.	CZ	Světelný zdroj obsažený v tomto svítidle a externí flexibilní kabel se nahrazují pouze výrobcem nebo jeho servisním zástupcem nebo podobně kvalifikovanou osobou.
PT	A fonte de luz e o cabo flexível externo contido nesta luminária só serão substituídos apenas pelo fabricante ou o seu agente de serviços ou uma pessoa qualificada similar.	TR	Bu armatürde bulunan ışık kaynağı ve harici esnek kablo yalnızca üretici veya servis temsilcisi veya benzer bir yetkili kişi tarafından değiştirilecektir.
DE	Die in dieser Leuchte enthaltenen Lichtquelle und das externe flexible Kabel dürfen nur durch den Hersteller oder seinen Kundendienst oder eine ähnlich qualifizierte Person ersetzt werden.	HR	Izvor svjetla sadržan u ovom svjetiljke i vanjski fleksibilni kabel se se zamijeniti samo proizvođač ili njegov servisera ili sličnog stručne osobe.
FR	La source de lumière contenue dans ce luminaire et le câble externe souple ne doivent être remplacés que par le fabricant, son agent de service ou une personne qualifiée.	GR	Η πηγή φωτός που περιέχονται σε αυτό το φωτιστικό και το εξωτερικό ευκαμπτό καλώδιο θα πρέπει να αντικατασταθεί μόνο από τον κατασκευαστή ή τον αντιπρόσωπο συντήρησης αυτού ή έναν παρόμοιο ειδικευμένο άτομο.
IT	La sorgente di luce e il cavo flessibile contenuti in questo apparecchio potranno essere sostituiti solo dal costruttore, dal suo personale addetto all'assistenza tecnica o ugualmente qualificato.	BG	Източникът на светлина се съдържа в този осветително тяло и външния гъвкав кабел, се заменя само от производителя или негов сервисен агент или подобно квалифицирано лице.
NL	De lichtbron en de externe flexibele kabel in dit armatuur mogen alleen worden vervangen door de fabrikant of zijn service agent of een soortgelijk gekwalificeerd persoon.	RS	Източник света, содержащийся в этом светильнике, и внешний гибкий кабель должны заменяться только производителем, его сервисным агентом или аналогичным квалифицированным лицом.
DK	Lyskilden og det eksterne fleksible kabel, der er indeholdt i dette armatur, må kun udskiftes af fabrikanten eller hans serviceværksted eller en tilsvarende kvalificeret person.	SK	Svietelný zdroj obsiahnutý v tomto svietidle a externý flexibilný kábel by mal byť vymenený len výrobcem alebo jeho servisným zástupcom alebo podobne kvalifikovanou osobou.
SE	Ljuskällan och den externa flexibla kabeln i denna armaturen får endast bytas ut av tillverkaren eller dennes serviceombud eller liknande behörig person.	LT	Šiame šviestuvs esantį šviesos šaltinį ir išorinis lankstus kabelis gali pakeisti tik jo gamintojas arba jo serviso atstovas arba atitinkamas kvalifikuotas asmuo.
NO	Lyskilden og den eksterne fleksible kabelen i denne armaturen skal bare skiftes ut av produsenten eller serviceverkstedet eller en tilsvarende kvalifisert person.	LV	Gaismas avotu, ko satur šīs gaismeklis un ārējais elastīgais kabelis, var samainīt tikai ražotājs, vai tā servisa pārstāvis vai līdzīgi kvalificēta persona.
FI	Valonlähde ja ulkoinen joustava kaapeli sisältämät valaisimen saa vaihtaa vain valmistaja tai valtuutettu huoltoliike tai muu ammattitaitoinen.	EE	Selles valgustis sisalduvat valgusalikak ja väline painduvat kaablit saab asendada ainult tootja või tema teenindusagent või sarnase kvalifitseeringuga isik.
HU	lámpatestben található fényforrást és a külső rugalmas kábelt csak a gyártó, a gyártóval szerződött cég vagy megfelelő képesítéssel rendelkező szakember cserélheti ki.	SI	Svetlobni vir v svetilki in zunanji prilagodljivi kabel lahko zamenja samo proizvajalec, njegov zastopnik ali strokovno usposobljena oseba.
PL	Źródła światła zawarte w oprawie i zewnętrzny elastyczny przewód powinny być wymieniane wyłącznie przez producenta, przedstawiciela jego serwisu lub wykwalifikowaną osobę.		

Annex I: Simplified EU Declaration of Conformity

Hereby, Signify Holding declares that the radio equipment type included into the luminary is in compliance with Directive 2014/53/EU. The full text of the EU declaration of conformity is available at the following internet address: <http://www.philips.com/lighting>

	Signify Holding
ES	Por la presente, declara que el tipo de equipo radioeléctrico es conforme con la Directiva 2014/53/UE. El texto completo de la declaración UE de conformidad está disponible en la dirección Internet siguiente: http://www.philips.com/lighting
EN	Hereby, declares that the radio equipment type is in compliance with Directive 2014/53/EU. The full text of the EU declaration of conformity is available at the following internet address: http://www.philips.com/lighting
FR	Le soussigné, déclare que l'équipement radioélectrique du type est conforme à la directive 2014/53/UE. Le texte complet de la déclaration UE de conformité est disponible à l'adresse internet suivante: http://www.philips.com/lighting
IT	Il fabbricante, dichiara che il tipo di apparecchiatura radio è conforme alla direttiva 2014/53/UE. Il testo completo della dichiarazione di conformità UE è disponibile al seguente indirizzo Internet: http://www.philips.com/lighting
DE	Hiermit erkläre dass der Funkanlagentyp der Richtlinie 2014/53/EU entspricht. Der vollständige Text der EU-Konformitätserklärung ist unter der folgenden Internetadresse verfügbar: http://www.philips.com/lighting
DA	Hermed erklærer, at radioudstyrstypen er i overensstemmelse med direktiv 2014/53/EU. EU-overensstemmelseserklæringens fulde tekst kan findes på følgende internetadresse: http://www.philips.com/lighting
NL	Hierbij verklaar ik, dat het type radioapparatuur conform is met Richtlijn 2014/53/EU. De volledige tekst van de EU-conformiteitsverklaring kan worden geraadpleegd op het volgende internetadres: http://www.philips.com/lighting
PL	niniejszym oświadczam, że typ urządzenia radiowego jest zgodny z dyrektywą 2014/53/UE. Pełny tekst deklaracji zgodności UE jest dostępny pod następującym adresem internetowym: http://www.philips.com/lighting
HU	igazolom, hogy a típusú rádióberendezés megfelel a 2014/53/EU irányelvnek. Az EU-megfelelőségi nyilatkozat teljes szövege elérhető a következő internetes címen: http://www.philips.com/lighting
CS	Tímto prohláším, že typ rádiového zařízení je v souladu se směrnicí 2014/53/EU. Úplné znění EU prohlášení o shodě je k dispozici na této internetové adrese: http://www.philips.com/lighting
SL	potrjuje, da je tip radijske opreme skladen z Direktivo 2014/53/EU. Celotno besedilo izjave EU o skladnosti je na voljo na naslednjem spletnem naslovu: http://www.philips.com/lighting
LV	Ar šo deklarē, ka radioiekārta atbilst Direktīvai 2014/53/ES. Pilns ES atbilstības deklarācijas teksts ir pieejams šādā interneta vietnē: http://www.philips.com/lighting
LT	Aš, patvirtinu, kad radijo įrenginių tipas atitinka Direktyvą 2014/53/ES. Visas ES atitikties deklaracijos tekstas prieinamas šiuo interneto adresu: http://www.philips.com/lighting
PT	O abaixo assinado declara que o presente tipo de equipamento de rádio está em conformidade com a Diretiva 2014/53/UE. O texto integral da declaração de conformidade está disponível no seguinte endereço de Internet: http://www.philips.com/lighting
SV	Härmed försäkras att denna typ av radioutrustning överensstämmer med direktiv 2014/53/EU. Den fullständiga texten till EU-försäkran om överensstämmelse finns på följande webbadress: http://www.philips.com/lighting
EE	Käesolevaga deklareerime, et raadioseadme tüüp vastab direktiivile 2014/53 /EU. Vastavusdeklaratsiooni täielik tekst on saadaval järgmisel Interneti-aadressil: http://www.philips.com/lighting

01/2020

Signify

I.B.R.S. / C.C.R.I. Numero 10461

5600 VB Eindhoven, the Netherlands

00800-74454775



Светильник. Страна производства (Made in) см. на упаковке: China/P.R.C - Китай, Poland- Польша, Belgium- Бельгия, Italy- Италия, Netherlands- Нидерланды, Finland- Финляндия, Spain- Испания, Germany- Германия, Hungary- Венгрия, Australia- Австралия, Turkey- Турция, USA/US- США, Mexico- Мексика, EU- ЕС. Назначение: общее освещение. Мощность (W =Ватт), напряжение (V =Вольт), срок службы (h =часы), световой поток (lm =Люмен) - см. на упаковке. Правила эксплуатации, меры при обнаружении неисправности: не разбирать, см. правила монтажа и демонтажа. Правила монтажа и демонтажа: перед установкой отключить питание, руководство по экспл: philips.lighting.ru. Правила и условия транспортировки и хранения по ГОСТ 8045-82. Не бросать. Правила реализации: товар сертифицирован, спрашивайте сертификат у продавца. Условия утилизации узнавайте в местных органах власти или у поставщика. Срок гарантии (если имеется) см. на упаковке. Изготовитель: "Филипс Лайтинг Б.В.", Хай Тек Кампус 48, 5656 AE г. Эйнховен, Нидерланды. (Philips Lighting B.V. Netherland, High Tech Campus 48, 5656 AE Eindhoven). Импортер (Импортертаушы): ООО «Филипс Световые Решения Евразия» 141400, г. Химки, Ленинградская ул. 25. Телефон: +74959379300, факс: +74959379342. В случае неисправности: не разбирать, обратиться к продавцу. Дату производства смотри на изделии: ММ/ГГГГ или календарная неделя/год или ДД/ММ/ГГ

Світильник. Виготовлено в China/P.R.C- Китай, Poland- Польща, Belgium- Бельгія, Italy- Італія, Netherlands- Нідерланди, Finland- Фінляндія, Spain- Іспанія, Germany- Німеччина, Hungary- Угорщина, Australia- Австралія, Turkey- Туреччина, USA/US- США, Mexico- Мексика, EU- ЕС. Призначення: освітлення. Відомості про клас електробезпеки, напругу (V =Вольт), допустиму кількість і потужність ламп (W =Ватт), робочу частоту (Hz =Герц), струм (A =Ампер), ступінь захисту IP/IK, робочу температуру T_c , температуру оточуючого середовища T_a і інші тех. хар-ки див. в монтажній інструкції, на маркуванні продукту або на упаковці. Правила експлуатації, заходи при виявленні несправності: не розбирати, див. Правила монтажу і демонтажу. Не містить шкідливих речовин. Зберігати в сухому прохолодному місці. Правила монтажу і демонтажу: перед встановленням відключити живлення. Див. керівництво з експл: philips.lighting.ru. Правила та умови транспортування і зберігання по ГОСТ 8045-82. Не кидати. Правила реалізації: товар не підлягає обов'язковій сертифікації. Адресу заводу та відповідність стандартам див. у декларації про відповідність вимогам Технічних регламентів в Україні. Декларацію запитуйте у продавця. Умови утилізації дізнавайтеся в місцевих органах влади або у постачальника. У разі пошкодження світильника утилізувати як побутові відходи, за винятком джерел освітлення, які повинні бути утилізовані відповідно до чинного законодавства. Термін гарантії(якщо є) див. на пакуванні.. Виробник: Філіпс Лайтінг Б.В., Хай Тек Кампус, 48, 5656 AE, м. Ейнховен, Нідерланди. Імпортер: ТОВ «Філіпс Світлові Рішення Україна», вул. М.Грінченка, буд. № 4, корп. № 2, м. Київ, 03680, Україна. У разі несправності: не розбирати, звернутися до імпортера. Дату виготовлення див. на виробі/упаковці. Термін придатності необмежений.

Тұрақты шырағдан, Өндіріс елі (Made in) қаптамадан қараңыз China/P.R.C - Қытай, Poland- Польша, Belgium- Бельгия, Italy- Италия, Netherlands- Нидерланды, Finland- Финляндия, Spain- Испания, Germany- Германия, Hungary- Венгрия, Australia- Австралия, Turkey- Түркия, USA/US- АҚШ, Mexico- Мексика, EU- ЕС.

Арналуы: жалпы жарықтандыру.Қуатын (W =Ватт), кернеуін (V =Вольт), қызмет ету мерзімін (h =сағат), жарық ағынын (lm =Люмен), цоколін – қаптамадан қараңыз. Пайдалану ережелері, бұзушылықты анықтау кезіндегі шаралар: бөлшектемеңіз, монтаждау және бөлшектеу ережелерін қараңыз. Монтаждау және бөлшектеу ережелері: орнату алдында қорек көзінен ажырату керек, пайдалану жөніндегі нұсқаулық: philips.lighting.ru. Тасымалдау және сақтау ежелері мен шарттары ГОСТ 25834-83 сәйкес. Тастамаңыз. Сату ережелері: тауар сертификатталған, сертификатты сатушыдан сұраңыз. Көдеге жарату шарттарын жергілікті билік органдарынан немесе жеткізушілерден біліңіз. Кепілдік мерзімін (болған жағдайда) қаптамадан қараңыз. Өндіруші: "Филипс Лайтинг Б.В.", Хай Тек Кампус, 48, 5656 АЕ г. Эйндохвен, Нидерланды. Импорттаушы: "Филипс Евразия Жарық Шешімдері" ЖШҚ, 141400, Химки қ., Ленинград ул., 25. Телефон: +74959379300, факс: +74959379342. Дұрыс жұмыс істемеуіне жағдайда: бөлшектемеңіз, сатушыға хабарласыңыз. Дайындалған күні: нұсқаулықтан қараңыз.

- GB Storage, installation, use, operation and maintenance of the products needs to be performed exactly according the instructions in this manual and/or other instructions as may be provided by us to guarantee safe use of the product over its entire lifetime. Failure to adhere to these instructions will invalidate your entitlement to warranty. Bolts with indication of torque strength on the drawing need to be tightened using a calibrated torque wrench. Pre-assembled bolts need to be retightened again to the required torque specification to assure maximum strength over lifetime.
- ES El almacenamiento, instalación, uso, funcionamiento y mantenimiento de este producto debe realizarse exactamente según las instrucciones de este manual, así como otras instrucciones que le proporcionemos con el fin de garantizar un uso seguro del producto durante toda su vida útil. Si no se cumplen estas instrucciones, la garantía quedará anulada. Los tornillos con indicación de par de apriete en el dibujo, deben apretarse con una llave dinamométrica calibrada. Los tornillos del acoplamiento premontados deben reapretarse de nuevo con la especificación de par de apriete necesaria para garantizar una solidez máxima durante toda la vida útil de la luminaria.
- PT Para garantir uma utilização segura do produto durante a respetiva vida útil, o armazenamento, a instalação, a utilização, a operação e a manutenção dos produtos tem de ser efetuados exatamente de acordo com as instruções neste manual e/ou com outras instruções que possam ser fornecidas por nós. O incumprimento destas instruções irá invalidar o direito a garantia. Os parafusos com indicação do torque no esquema tem de ser apertados utilizando uma chave dinamométrica calibrada. Os parafusos pré-montados tem de ser novamente apertados de acordo com a especificação de torque necessário para garantir uma resistência máxima durante a vida útil.
- DE Lagerung, Installation, Verwendung, Betrieb und Wartung der Produkte müssen genau nach den Anweisungen in dieser Anleitung und/oder anderen von uns zur Verfügung gestellten Anweisungen erfolgen, um eine sichere Verwendung des Produkts über seine gesamte Lebensdauer zu gewährleisten. Bei Nichtbeachtung dieser Hinweise erlischt Ihr Anspruch auf Gewährleistung. Schrauben mit Angabe der Drehmomente auf der Zeichnung müssen mit einem kalibrierten Drehmomentschlüssel angezogen werden. Vormontierte Schrauben müssen mit dem angegebenen Drehmoment nachgezogen werden, um eine maximale Festigkeit über die gesamte Lebensdauer zu gewährleisten.
- FR Le stockage, l'installation, l'utilisation et la maintenance des produits doivent être effectués conformément aux instructions de ce manuel et / ou d'autres instructions que nous fournissons afin de garantir une utilisation sûre du produit pendant toute sa durée de vie. Le non-respect de ces instructions invalidera votre droit à la garantie. Les vis, dont les couples de serrage sont indiqués sur les schémas, doivent être serrés à l'aide d'une clé dynamométrique étalonnée. Les vis pré-assemblées doivent être resserrées à nouveau selon la spécification de couple de serrage requis afin d'assurer leur résistance maximale pendant toute leur durée de vie.
- IT Le stock, l'installazione, l'uso, il funzionamento e la manutenzione dei prodotti devono essere eseguiti esattamente in base alle istruzioni contenute nel presente manuale e / o in altra documentazione fornita da noi per garantire la sicurezza del prodotto per l'intera durata del suo utilizzo. La mancata osservanza di queste istruzioni annullerà la garanzia. I bulloni, con indicazione sull'intensità della coppia serraggio sul disegno devono essere serrati utilizzando una chiave dinamometrica calibrata. I bulloni pre-assemblati devono essere riserrati nuovamente secondo le specifiche di coppia richieste per assicurare la massima resistenza per tutta la durata.
- NL Om een veilig gebruik van dit product gedurende zijn hele levensduur te garanderen, dient het opslaan, installeren, gebruiken, bedienen en onderhouden ervan exact te worden uitgevoerd in overeenstemming met de instructies in deze handleiding en/of andere door ons geleverde instructies. Niet opvolgen van deze instructies maakt uw garantieaanspraken ongeldig. Bouten waarvan in de tekening het aanhaalkoppel is vermeld, dienen te worden vastgezet met behulp van een momentsleutel. Voorgeassembleerde bouten dienen opnieuw te worden aangehaald tot het vereiste koppel om maximale strekte gedurende de hele levensduur te waarborgen.
- DK Opbevaring, installation, brug, betjening og vedligeholdelse af produkterne må kun udføres ifølge instruktionerne i denne vejledning og/eller eventuelle øvrige instruktioner fra Signify for at garantere sikker brug af produktet i hele dets levetid. Hvis disse instruktioner ikke følges, bortfalder produktgarantien. Bolte/skrue med angivet spændingsmoment på tegningen skal spændes med en indstillet momentnøgle. Færdigsamlende bolte/skrue skal efterspændes i henhold til det specificerede moment for at sikre maksimal fastgørelse i hele produktets levetid.
- SE Förvaring, installation, användning, drift och underhåll av produkterna måste utföras enligt instruktionerna i denna handbok och/eller andra instruktioner som kan tillhandahållas av oss för att garantera säker användning. Om instruktioner inte följs frångår man produktgarantin. Skruvar där vridmoment anges på ritningen måste dras åt med en kalibrerad skiftnyckel. Förmonterade skruvar måste dras åt igen med angivet vridmoment för att säkerställa högsta styrka under livslängden.
- NO Oppbevaring, montering, bruk, drift og vedlikehold av produktene må utføres nøyaktig i samsvar med instruksjonene i denne handboken og/eller andre instruksjoner vi måtte gi for å garantere sikker bruk av produktet i hele dets levetid. Hvis instruksjonene ikke følges, bortfaller garantien. Bolter med angivelse av dreiemoment på tegningen må strammes med en kalibrert momentnøkkel. Ferdigmonterte bolter må strammes på nytt til pakrevd dreiemoment for å sikre maksimal styrke i hele produktets levetid.
- FI Tuotteiden asennuksessa, käytössä ja huollossa on noudatettava tarkoin tässä käyttöoppaassa tai muissa toimittamissamme ohjemateriaaleissa annettuja ohjeita. Tämä varmistaa tuotteen turvallisen toiminnan koko sen käyttöajan ajan. Näiden ohjeiden noudattamatta jättäminen mitätöi kaikki oikeutesi takuukorvauksiin. Pultit, jolle on asennusohjeessa ilmoitettu tietty kiristystiukkuus, on kiristettävä kalibroidulla momenttiavaimella. Esiasennetut pultit on kiristettävä ilmoitettuun kiristystiukkuuteen koko käyttöajan mittaisen kestävyuden varmistamiseksi.
- HU A terméknek tárolását, telepítését, használatát, üzemeltetését és karbantartását pontosan a jelen kézikönyvben és / vagy az általunk biztosított egyéb utasításoknak megfelelően kell elvégezni, hogy garantáljuk a termék biztonságos használatát az élettartama alatt. Ezen utasítások be nem tartása érvényteleníti a jótállási jogát. A rajzon a nyomtérkép-erősséggel jelzett csavarokat meg kell húzni egy kalibrált nyomtérképkulccsal. Az előre összeszerelt csavarokat újra meg kell húzni a szükséges nyomaték specifikációhoz, hogy biztosítsák a maximális szilárdságot az élettartam során.
- PL Przechowywanie, instalacja, użytkowanie, obsługa i konserwacja produktów musi odbywać się ściśle według wytycznych zawartych w niniejszej instrukcji i / lub w innych instrukcjach, które dołączamy aby zagwarantować bezpieczne użytkowanie produktu przez cały okres eksploatacji. Nieprzestrzeganie tych instrukcji może spowodować utratę prawa do gwarancji. Śruby, przedstawione na rysunku wskazującym siłę momentu dokręcania, muszą być dokręcone za pomocą kalibrowanego klucza dynamometrycznego. Aby zapewnić maksymalną wytrzymałość w całym okresie użytkowania, wstępnie zamontowane śruby należy dokręcić zgodnie z wymaganą specyfikacją momentu dokręcania.
- RO Depozitarea, instalarea, utilizarea, operarea și întreținerea produselor trebuie să fie efectuate exact în conformitate cu instrucțiunile din acest manual și/sau cu alte instrucțiuni care pot fi furnizate de noi pentru a garanta utilizarea în siguranță a produsului, pe întreaga durată de viață a acestuia. Nerespectarea acestor instrucțiuni vă va anula dreptul la garanție. Șuruburile care au cuplul de strângere indicat pe desen, trebuie să fie strânse cu ajutorul unei chei dinamometrice calibrate. Șuruburile preassemblate trebuie să fie strânse din nou la specificația de cuplu cerută, pentru a asigura rezistența maximă pe întreaga durată de viață.
- CZ Při uchování, montáži, používání a údržbě produktů je třeba postupovat přesně podle pokynů v této příručce a dalších našich případných pokynů, které zajišťují bezpečné používání produktů po celou dobu jejich životnosti. Když tyto pokyny dodržovat nebudete, přijdete o záruku. Šrouby, které mají na výkresu uveden uťahovací moment, je třeba uťahovat zkalibrovaným momentovým klíčem. Předem namontované šrouby je třeba dotáhnout požadovaným momentem, aby po dobu životnosti produktu držely na místě.

TR	Ürünlerin saklanması, kurulumu, kullanımı, çalıştırılması ve bakımı, ürünün kullanım ömrü boyunca güvenli kullanımının sağlanması amacıyla tam olarak bu kılavuzdaki ve / veya tarafımızdan sağlanan diğer talimatlara uygun biçimde gerçekleştirilmelidir. Söz konusu talimatlara uyulmaması, ürünle ilgili garanti hakkınızı geçersiz kılar. Teknik çizimde yanında sıklıkla torku değeri belirtilen civatalar kalibre edilmiş bir tork anahtarı kullanılarak sıkılmalıdır. Önceden takılmış olarak gelen civataların da belirtilen tork değerine uygun biçimde yeniden sıkılması, kullanım ömrü boyunca maksimum dayanıklılığın sağlanması açısından önemlidir.	
BG	Съхранението, инсталирането, употребата, експлоатацията и поддръжката на продуктите трябва да се извършват точно в съответствие с указанията в това ръководство и / или други инструкции, които могат да бъдат предоставени от нас, за да се гарантира безопасна употреба на продукта през целия му експлоатационен живот. Неспазването на тези указания ще обезсили Ващото право на гаранция. Болтовете с индикация за силата на въртящия момент на чертежа трябва да бъдат затегнати с помощта на калибриран гаечен ключ. Предварително сглобените болтове трябва да бъдат отново затегнати до изискваната спецификация на въртящия момент, за да осигурят максимална якост по време на експлоатационния живот.	
GR	Η αποθήκευση, η εγκατάσταση, η χρήση, η λειτουργία και η συντήρηση των προϊόντων πρέπει να γίνεται ακριβώς σύμφωνα με τις οδηγίες του παρόντος εγχειριδίου ή / και τις άλλες οδηγίες που ενδεχομένως να παρασχεθούν, προκειμένου να είναι εγγυημένη η ασφαλής χρήση του προϊόντος για ολόκληρη τη διάρκεια ζωής του. Η μη εφαρμογή αυτών των οδηγιών θα ακυρώσει τα δικαιώματά σας στο πλαίσιο της εγγύησης. Οι βίδες με ένδειξη τιμής ροπής σύσφιξης στο σχέδιο θα πρέπει να σφίχονται με τη χρήση ενός βαθμονομημένου ροπακλειδού. Οι προ-συναρμολογημένες βίδες πρέπει να σφίχθούν και πάλι με την απαιτούμενη τιμή ροπής σύσφιξης, προκειμένου να διασφαλιστεί η μέγιστη ισχύς σε όλη τη διάρκεια ζωής.	
RU	Чтобы гарантировать безопасное использование этого изделия на протяжении всего соответствующего срока службы, его хранение, установку, использование, эксплуатацию и обслуживание необходимо осуществлять в точном соответствии с приведенными в настоящем руководстве инструкциями и (или) иным инструкциями, которые могут быть предоставлены нами. Несоблюдение этих инструкций приведет к потере прав на гарантию. Болты, для которых на чертеже указан крутящий момент, необходимо затягивать калиброванным динамометрическим ключом. Для обеспечения максимальной прочности изделия в течение всего срока службы болты, завинченные в ходе предварительной сборки, необходимо подтянуть до указанного момента.	
SK	Uskladnenie, inštalácia, používanie a údržba produktov je potrebné postupovať presne podľa pokynov v manuáli a/alebo iných nami poskytnutých pokynov, ktoré zaisťujú bezpečné používanie produktu počas celej doby životnosti. Nedodržaním týchto pokynov sa ruší záruka. Skrutky s naznačenou silou utiahnutia, musia byť uťahované kalibrovaným momentovým kľúčom. Vopred namontované skrutky musia byť znovu utiahnuté podľa požadovanej špecifikácie, aby komponenty držali na mieste počas celej životnosti.	
HR	Pohranjivanje, instaliranje, uporaba, korištenje i održavanje proizvoda treba se vršiti točno u skladu s uputama u ovom priručniku i/ili s drugim uputama osiguranim s naše strane kako bi se jamčila sigurna uporaba proizvoda kroz cijeli radni vijek. Nepoštivanje ovih uputa poništava vaše pravo na jamstvo. Vijci s indiciranim momentom zatezanja na nacrtu trebaju biti učvršćeni korištenjem zateznog alata s kalibriranim momentom zatezanja. Također i već učvršćeni vijci trebaju biti dotezani do specificiranog zateznog momenta kako bi se osigurala učvršćenost tijekom cijelog radnog vijeka.	
LT	Produktų saugojimas, montavimas, naudojimas, eksploatavimas ir priežiūra turi būti atlikti tiksliai pagal instrukcijas, pateiktas šiame vadove ir (arba) kitas instrukcijas, kurias mes galime pateikti, kad garantuotume saugų gaminių naudojimą per visą jo eksploatavimo laiką. Jei nesilaikysite šių instrukcijų nurodymų bei reikalavimų, jūsų teisė į garantiją bus panaikinta ir nebegalios. Varžtai, nurodantys sukimo momento stiprumą brėžinyje, turi būti užveržti naudojant kalibruotą sukimo momento veržliaraktį. Iš anksto sumontuotas varžtus reikia vėl priveržti iki reikiamo sukimo momento, kad būtų užtikrintas maksimalus tvirtumas per visą eksploatavimo laiką.	
LV	Izstrādājumu uzglabāšana, uzstādīšana, lietošana un apkope jāveic precīzi saskaņā ar šajā rokasgrāmatā sniegtajām instrukcijām un / vai citām instrukcijām, kuras mēs varam piedāvāt, lai garantētu produkta drošu lietošanu visā tā darbības laikā. Neievērojot šos norādījumus, jūsu tiesības uz garantiju tiek anulētas. Bultskrūves ar norādi uz griezes stiprumu zīmējumos jābūt pieskrūvētām izmantojot kalibrētu griezes atslēgu. Iepriekš samontētās skrūves ir atkal jāpievelk līdz vajadzīgajai griezes specifikācijai, lai nodrošinātu maksimālu pieguli visā ekspluatācijas laikā.	
EE	Toodete ladustamine, paigaldamine, kasutamine, käitamine ja hooldus tuleb läbi viia täpselt vastavalt selle juhendi juhistele ja/või muudele meie poolt pakutavatele juhistele, et tagada toote ohutu kasutamine kogu selle toote eluaja jooksul. Nende juhiste mittejärgimine kaotab teie õiguse garantiile. Poldid, millel on joonisel toodud pöördemomendi tugevus, tuleb pingutada kalibreeritud pöördemoment mutrivõtme abil. Eelnevalt kinnitatud poldid tuleb uuesti pingutada vastavalt nõutavale pöördemomendi spetsifikatsioonile, et tagada maksimaalne kinnituse tugevus kogu eluea jooksul.	
SI	Skladiščenje, namestitve, uporaba, delovanje in vzdrževanje izdelkov mora biti natančno izvedeno v skladu z navodili v tem priložniku in / ali drugimi navodili za zagotovitev vame uporabe izdelka skozi celotno življenjsko dobo. V primeru neupoštevanja teh navodil, se lahko razveljavi pravica do garancije. Vijake, ki imajo označen navor, je potrebno zategniti s kalibriranim navornim ključem. Vijake, ki so že sestavljeni, je potrebno znova priviti v skladu z zahtevanim navorom, da je zagotovljena maksimalna moč skozi življenjsko dobo.	
GB	This product contains a light source of energy efficiency class: see table or label.	RO Acest produs contine o sursă de lumină cu clasă de eficiență energetică: a se vedea tabelul sau eticheta.
ES	Este producto contiene una fuente luminosa de la clase de eficiencia energética: ver tabla o etiqueta.	CZ Tento výrobek obsahuje světelný zdroj s třídou energetické účinnosti: viz tabulka nebo štítek.
PT	Este produto contém uma fonte de luz da classe de eficiência energética: ver tabela ou rótulo.	FI Tämä tuote sisältää valonlähteen, jonka energiatehokkuusluokka on: katso taulukko tai etiketti.
DE	Dieses Produkt enthält eine Lichtquelle der Energieeffizienzklasse: siehe Tabelle oder Etikett.	SE This Denna produkt innehåller en ljuskälla med energieffektivitetsklass: se tabell eller etikett.
FR	Ce produit contient une source lumineuse de classe d'efficacité énergétique: voir tableau ou étiquette.	HU Ez a termék egy energiatékonysági osztályú fényforrást tartalmaz: lásd a táblázatot vagy a címkét.
IT	Questo prodotto contiene una sorgente luminosa di classe di efficienza energetica: vedere tabella o etichetta.	SK Tento výrobek obsahuje svetelný zdroj triedy energetickej účinnosti: pozri tabuľku alebo štítok.
NL	Dit product bevat een lichtbron van energie-efficiëntieklasse: zie tabel of label.	HR Ovaj proizvod sadržava izvor svjetlosti klase energetske učinkovitosti: vidi tablicu ili naljepnicu.
DK	Denne produkt indeholder en lyskilde i energieffektivitetsklasse: se table eller etiket.	LV Šis ražojums satur gaismas avotu, kura energoefektivitātes klase ir: skatīt tabulu vai etiķeti.
LT	Šiame gaminyje yra šviesos šaltinis, kurio energijos vartojimo efektyvumo klasė: žr. lentelę arba etiketę.	EE Toode sisaldab energiatõhususe klassi valgusallikat: vt tabelit või etiketti.
GR	Το προϊόν αυτό περιέχει φωτεινή πηγή της τάξης ενεργειακής απόδοσης: βλέπε πίνακα ή ετικέτα.	BG Този продукт включва светлинен източник с клас на енергийна ефективност: вижте таблицата или етикета.
PL	Ten produkt zawiera źródło światła o klasie efektywności energetycznej: patrz tabela lub etykieta.	SI Ta izdelek vsebuje svetlobni vir razreda energetske učinkovitosti: glej tabelo ali nalepko.



© 2020 Signify Holding.

All rights reserved. This document contains information relating to the product portfolio of Signify which information may be subject to change. No representation or warranty as to the accuracy or completeness of the information included herein is given and any liability for any action in reliance thereon is disclaimed. The information presented in this document is not intended as any commercial offer and does not form part of any quotation or contract. Philips and the Philips Shield Emblem are registered trademarks of Koninklijke Philips N.V.. All other trademarks are owned by Signify Holding or their respective owners.

Signify Holding.
The Netherlands