



# Essential SmartBright LED Downlight

## DN027B G3 LED9/CW 9W 220-240V L125 SQ

Essential SmartBright LED Downlight, 9 W, 950 lm, 6500 K, Sudut cahaya 110°, Putih

Essential SmartBright G2 LED Downlight adalah produk terjangkau dengan daya penerangan tinggi, kualitas bagus, dan keandalan. Menawarkan banyak konfigurasi dari output 300lm hingga 2000lm, untuk mengganti lampu sorot bawah konvensional. Dapat digunakan untuk mall perbelanjaan, toko retail, pemukiman, dan kantor. Lampu ini adalah produk ideal untuk didistribusikan di pasar.

### Product data

Informasi Umum		Pengoperasian dan Kelistrikan	
Sumber cahaya yang dapat diganti	Tidak	Tegangan Masuk	220 hingga 240 V
Jumlah unit alat	1 unit	Frekuensi Garis	50 or 60 Hz
Driver tercakup	Ya	Frekuensi Input	50 atau 60 Hz
Teknologi Pencahayaan	LED	Lonjakan arus	2,25 A
Periode garansi	3 tahun	Waktu masuk tiba-tiba	0,101 ms
Teknis Lampu		Konsumsi Daya	9 W
Flux Cahaya	950 lm	Faktor Daya (Fraksi)	0.9
Suhu Warna Terkorelasi (Nom)	6500 K	Kabel	Kabel 0,2 m tanpa konektor
Daya Penerangan (terukur) (Nom)	105,00 lm/W	Jumlah produk pada MCB 16A tipe B	86
Indeks renderasi warna (CRI)	80	Sesuai untuk sakelar acak	Tidak
Warna sumber cahaya	865 cool daylight	Kelas perlindungan IEC	Keamanan kelas II
Tipe optik	Sudut cahaya 110°	Kontrol dan Peredupan	
Penyebaran sinar lampu luminer	110°	Dapat diredupkan	Tidak
		Driver/unit daya/trafo	Unit catu daya (Nyala/Mati)

# Essential SmartBright LED Downlight

Output cahaya konstan	Tidak
<b>Mekanis dan Housing</b>	
bahan perumahan	Logam Plastik
Material reflektor	-
Material optik	Polikarbonat
Material penutup optik	Polikarbonat
Material fiksasi	Baja
Warna Housing	Putih
Lapisan penutup optik	Matte
Panjang keseluruhan	150 mm
Lebar keseluruhan	150 mm
Tinggi keseluruhan	42 mm
Dimensi (Panjang x Tinggi x Lebar)	42 x 150 x 150 mm
Kode perlindungan masuknya debu dan air	IP20/40 [Tertindungi dari sentuhan jari; Tertindungi dari kabel]
Kode pelindung dampak mekanis	IK03 [0,3 J]
Berat Bersih (Bagian)	0,180 kg
<b>Penyetujuan dan Aplikasi</b>	
Pengujian kawat pijar	Suhu 650 °C, durasi 30 detik
Tanda dapat menyala	Untuk pemasangan pada permukaan mudah terbakar normal
Sesuai EU RoHS	Ya
Kisaran suhu ambien	-20 hingga +40 °C

## Kinerja Awal (Kesesuaian IEC)

Toleransi fluks cahaya	+/-10%
Kromatisitas awal	(IEC6500K, 0.313, 0.337) < 5SDCM
Toleransi konsumsi daya	+/-10%

## Kinerja Seiring Waktu (Kesesuaian IEC)

Tingkat kegagalan driver pada 5000 jam	0,012 %
Masa kegunaan median L70B50	30.000 jam

## Data Produk

Nama produk pesanan	DN027B G3 LED9/CW 9W 220-240V L125
	SQ
Nama lengkap produk	DN027B G3 LED9/CW 9W 220-240V L125
	SQ
Kode produk lengkap	871951434536200
Kode urutan	929002675338
No. Material (12NC)	929002675338
Numerator - Jumlah Per Pak	1
EAN/UPC - Produk/Kantung	8719514345362
Numerator - Pak per kotak bagian luar	24
EAN/UPC - Kantung	8719514345379

## Dimensional drawing

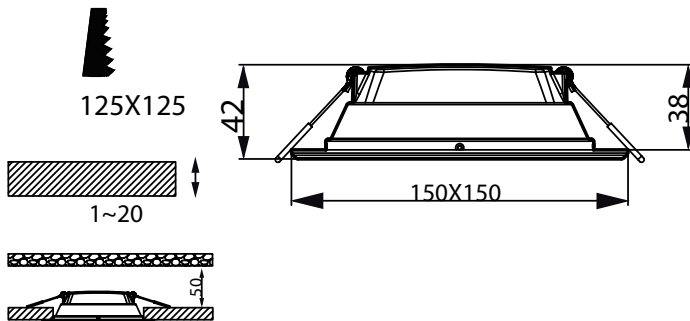

# Essential SmartBright LED Downlight

## Photometric data

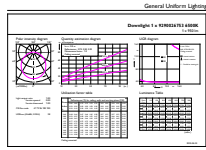

General Parameters 4.1 Philips Lighting B.V. Page 117

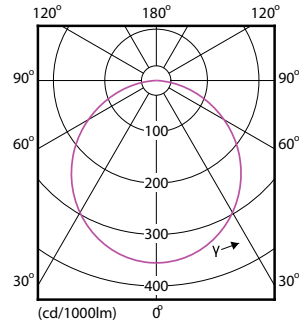

General uniform lighting - DN027B G3 LED9/CW 9W 220-240V L125 SQ

Light Distribution Diagram - DN027B G3 LED9/CW 9W 220-240V L125 SQ

