



MASTER LEDspot LV



MASTER LED SPOT VLE D 7.5-50W MR16 940 60D

MASTER Value, LEDspot, MR16, 50 W, GU5.3, 4000 K, 660 lm, CRI 90, 25000 h, Sklo

MASTER Value, LEDspot, MR16, 50 W, GU5.3, 4000 K, 660 lm, CRI 90, 25000 h, Sklo, 88.00 lm/W, EEL F, PF 0.7, RG1, IP20

Varování a bezpečnost

- Provoz při teplotě -20° C and 45° C
- Provoz pouze v suchém a neprašném prostředí; pouze do svítidel s 10mm mezerou pro odvětrání
- Není vhodné pro použití pro nouzové či únikové osvětlení

Údaje o produktu

Obecné informace		Měrný výkon (jmen.) (nom.)	
Patice krytky	GU5.3		88,00 lm/W
Nominální životnost	25 000 h	Konzistence barev	<6
Cyklus zapnutí	50 000	Index podání barev (CRI)	90
Lighting Technology	LEDspot	Světelný tok na konci jmenovité životnosti (jmen.)	70 %
Referenční měření toku	Narrow Cone	Světelný tok v 90° kuželu (jmen.)	660 lm
Záruční lhůta	5 let	Photobiological safety according to EN 62471	RG1
Světelně technické		Provozní a elektrické	
Kód barvy	940 [CCT of 4000K]	Frekvence sítě	- Hz
Vyzařovací úhel (jmen.)	60 stupňů	Vstupní frekvence	- Hz
Světelný tok	660 lm	Spotřeba energie	7,5 W
Svitivost (jmen.)	770 cd	Proud zdroje (jmen.)	660 mA
Barevné konstrukce	Studená bílá (CW)	Ekvivalentní příkon	50 W
Náhradní teplota chromatičnosti (jmen.)	4000 K	Doba spuštění (jmen.)	0,5 s

MASTER LEDspot LV

Doba zahřívání do 60 % světla	0.5 s
Účinnost (zlomek)	0.7
Napětí (jmen.)	ac electronic 12 V

Teplota okolí

Maximální teplota (jmen.)	95 °C
---------------------------	-------

Řízení a stmívání

Stmívatelné	Pouze s určitými stmívači
-------------	---------------------------

Mechanické a materiály

Povrchová úprava žárovky	Číré
Materiál světelného zdroje	Sklo
Tvar žárovky	MR16
Celková hmotnost (kus)	0,045 kg

Certifikace a použití

Třída energetické účinnosti	F
Vhodné pro zvýrazňující osvětlení	Ano
Spotřeba energie kWh/1000 h	8 kWh
Registrační číslo EPREL	453185
Značka CE	Ano

Splňuje požadavky evropské směrnice RoHS	Ano
EyeComfort	Ano
Rozsah okolní teploty	-20 až +40 °C

Podmínky použití

Bezdrátová technologie	Nevztahuje se
------------------------	---------------

Označení a balení

Objednávací název produktu	MAS LED SPOT VLE D 7.5-50W MR16 940 60D
Celý název výrobku	MASTER LED SPOT VLE D 7.5-50W MR16 940 60D
Full EOC	871951430742100
Kód objednávky	30742100
Číslo materiálu (12NC)	929002493702
Číslování – počet v balení	1
EAN/UPC – výrobek/pouzdro	8719514307421
Číslování SAP – balení v krabici	10
Pouzdro – EAN/UPC	8719514307438

Rozměrové výkresy

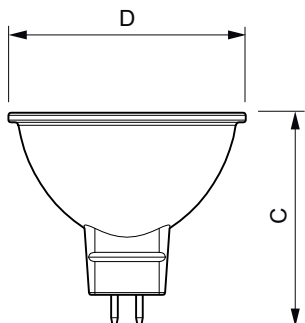

Product	D	C
MAS LED SPOT VLE D 7.5-50W MR16 940 60D	50,5 mm	45,5 mm

MASTER LEDspot LV

Fotometrické údaje

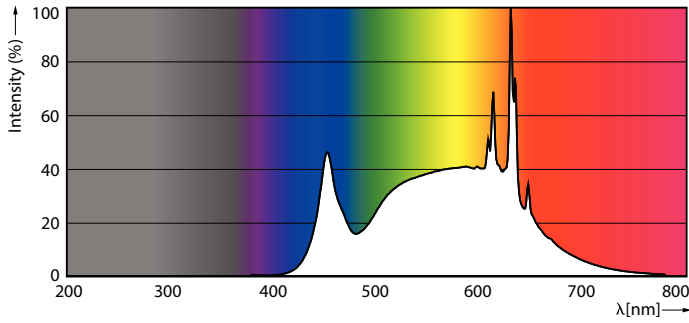

Spectral Power Distribution Colour - MAS LED SPOT VLE D 7.5-50W MR16 940 60D

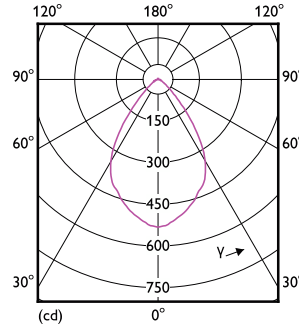

Light Distribution Diagram - MAS LED SPOT VLE D 7.5-50W MR16 940 60D

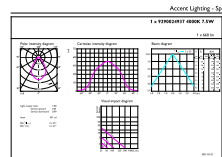

Accent Lighting Spots - MAS LED SPOT VLE D 7.5-50W MR16 940 60D

Životnost



Life Expectancy Diagram



Lumen Maintenance Diagram - MAS LED SPOT VLE D 7.5-50W MR16 940 60D

MASTER LEDspot LV

