



MASTER HPI-T Plus

HPI-T Plus 250W/645 E40 1SL/12

Lámparas de haluro metálico de cuarzo con lamparita exterior transparente

Advertencias y seguridad

- Usá solo luminarias totalmente cerradas, incluso durante las pruebas (IEC61167, IEC 62035, IEC60598)
- La luminaria debe poder contener partes de lámpara calientes en caso de rotura de la lámpara
- Para uso con dispositivo de control diseñado para lámparas de sodio o mercurio de alta presión
- Es muy poco probable que si se rompe una lámpara, esto tenga un efecto sobre tu salud. Si se rompe una lámpara, ventila la habitación durante 30 minutos y retirá las partes, preferiblemente con guantes. Colocalas en una bolsa de plástico sellada y llevála a las instalaciones para reciclado de deshechos de tu zona. No uses aspiradora.

Datos del producto

Información general		Operación y aspectos eléctricos	
Tapa-base	E40	Consumo de energía	247 W
Posición de funcionamiento	P20 [Paralelo +/-20D u Horizontal (HOR)]	Voltaje (nominal)	128 V
Vida útil nominal	15,000 hora(s)	Controles y atenuación	
Vida útil para fallas del 50 % (nominal)	15,000 hora(s)	Regulable	No
Información técnica sobre la luz		Mecánica y carcasa	
Código de color	645 [CCT of 4500K]	Acabado de la luz	Transparente
Designación de color	Blanco frío (CW)	Forma del foco	T46
Coordenada de cromaticidad X (nominal)	338	Peso neto (pieza)	0.141 kg
Coordenada de cromaticidad Y (nominal)	371	Aprobación y aplicación	
Temperatura de color correlacionada (nominal)	4500 K	Contenido de mercurio (Hg) (nominal)	36 mg
Eficacia lumínica (promedio) (nominal)	73 lm/W	Consumo energético kWh/1000 h	272 kWh
Índice de producción de color (IRC)	58	Información del producto	
Longitud de arco O (nominal)	29 mm	Nombre del producto del pedido	HPI-T Plus 250W/645 E40 1SL/12

MASTER HPI-T Plus

Nombre del producto completo	HPI-T Plus 250W/645 E40 1SL/12
Full EOC	871829167627000
Código del pedido	928481300097
N.º de material (12NC)	928481300097
Numerador: cantidad por paquete	1

EAN/UPC: producto/caja	8718291676270
Numerador: paquetes por caja externa	12
EAN/UPC - Caja	8718291676287

Plano de dimensiones

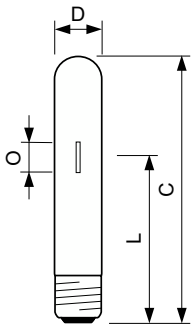

Product	D (max)	O	L	C (max)
HPI-T Plus 250W/645 E40 1SL/12	47 mm	29 mm	155 mm	255 mm

Datos fotométricos

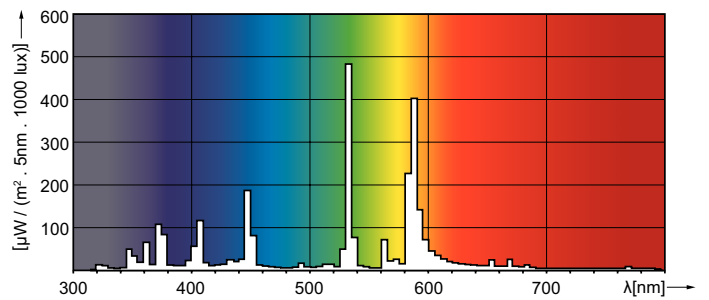
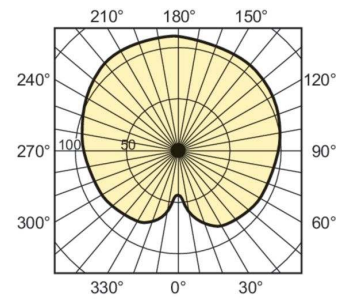
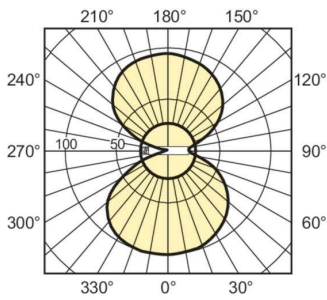

Light Distribution Diagram - HPI-T Plus 250W/645 E40 1SL/12

Spectral Power Distribution Colour - HPI-T Plus 250W/645 E40 1SL/12

Lifetime

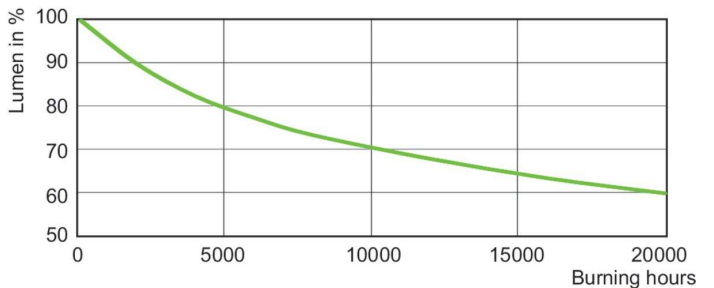
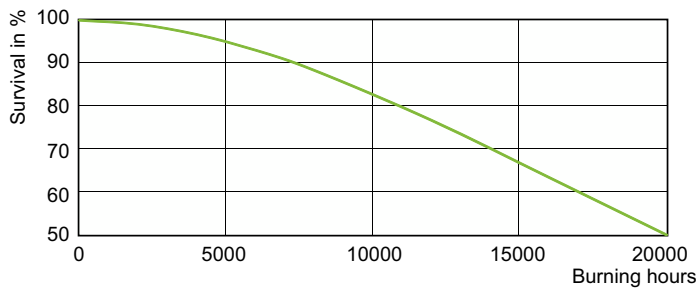

LDLE_HPI-T_0001-Life expectancy diagram

Lumen Maintenance Diagram - HPI-T Plus 250W/645 E40 1SL/12

MASTER HPI-T Plus

