

PHILIPS

Lighting

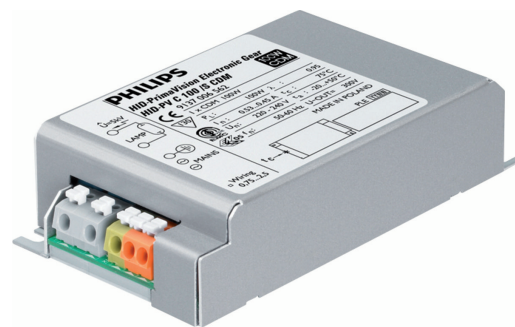

PrimaVision Compact for CDM

HID-PV C 35 /S CDM 220-240V 50/60Hz NG

High-quality, compact and lightweight HID electronic gear for optimal and reliable performance of 20, 35, 50 and 70 W CDM lamps

产品数据

運轉與電力	
輸入電壓	220 至 240 V
線路頻率	50 to 60 Hz
輸入頻率	50 至 60 Hz
浪湧電流寬度	0.25 ms
浪湧電流尖峰值 (最大值)	26 A
MCB 上的產品數量 (16A 類型 B) (規範)	24

配線	
從裝置到燈泡的纜線長度	1.5 m
連接器類型	插入

溫度	
T 盒使用時間 (正常情況)	80 °C
T 盒上限 (最大)	80 °C

機械與外罩	
外罩	/S
淨重 (個)	0.216 kg

認證與應用	
安全標準	EN 61347-2-12
環保標準	ISO 14001
核准標記	CE 標記 ENEC 認證
CE 標誌	是
環境溫度範圍	-20 °C 至 55 °C

產品資料	
下訂產品名稱	HID-PV C 35 /S CDM 220-240V 50/60Hz NG
完整產品名稱	HID-PV C 35 /S CDM 220-240V 50/60Hz NG
完整產品代碼	872790085962100
訂單代碼	913700652766
材質 Nr. (12NC)	913700652766
分子 - 每個包裝的數量	1
EAN/UPC - 產品/案例	8711500881687
分子 - 每一外盒包裝	12
EAN/UPC - 箱	8727900859621

PrimaVision Compact for CDM

二维绘图

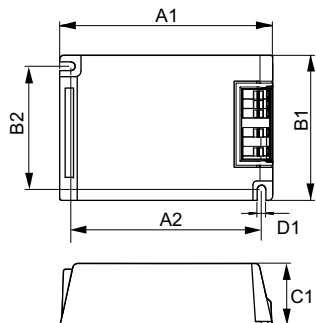

Product	D1	C1	A1	A2	B1	B2
HID-PV C 35 /S CDM 220-240V 50/60Hz NG	4.9 mm	32.2 mm	109.6 mm	98.5 mm	74.4 mm	63.7 mm

