

PHILIPS

Sunstay Solar Streetlight

BRP710

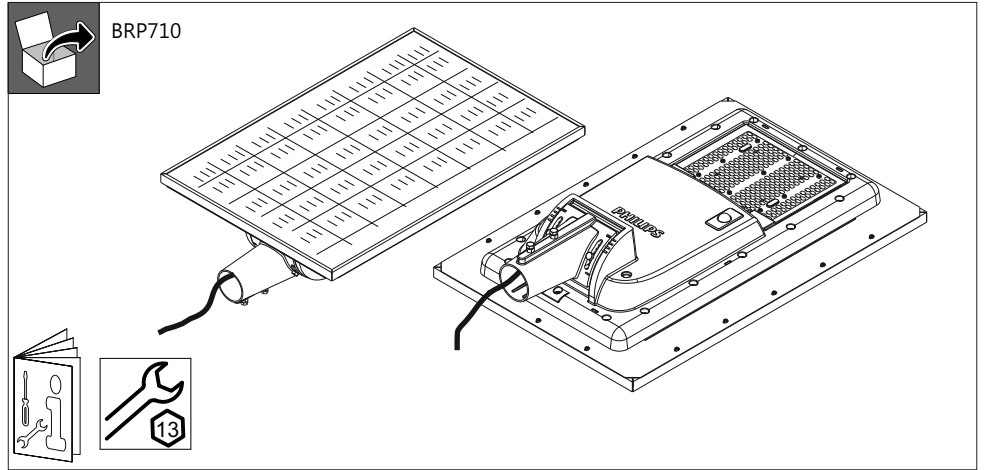

IP65

ta
35°



Type	System Lumen	CCT	Light Source of energy efficiency class*	Power (W)	Weight (Kg)
BRP710LED45	4500	5700K	C	25	20
BRP710LED45	4500	4000K	C	25	20
BRP710LED45	4500	3000K	C	25	20
BRP710LED60	6000	5700K	C	35	20
BRP710LED60	6000	4000K	C	35	20
BRP710LED60	6000	3000K	C	35	20

*Light Source of energy efficiency class is as per EU-SLR.

Type	: BRP710
Lamp	: LED
Battery Voltage	: 12.8V DC
Main Supply	: 220-240V AC (50Hz / 60Hz)
Max. Projected Area	: 0.411 m ²
IP Classification	: IP65

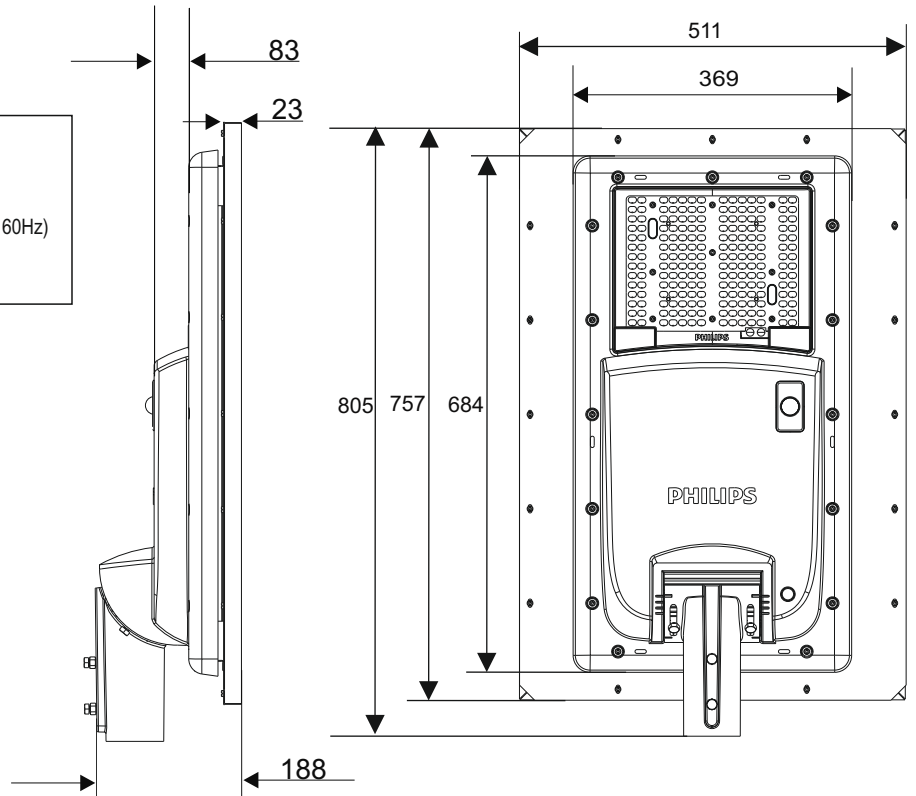

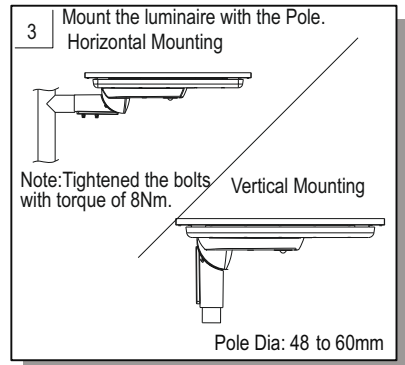
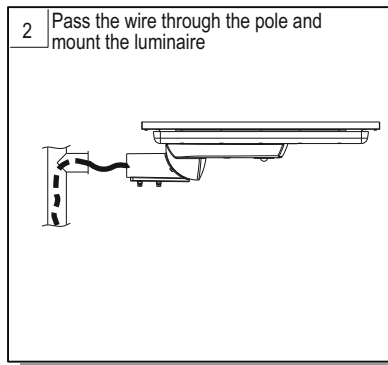
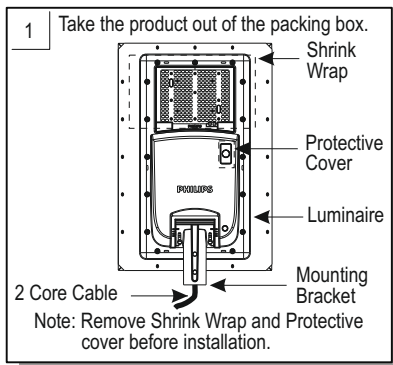

1

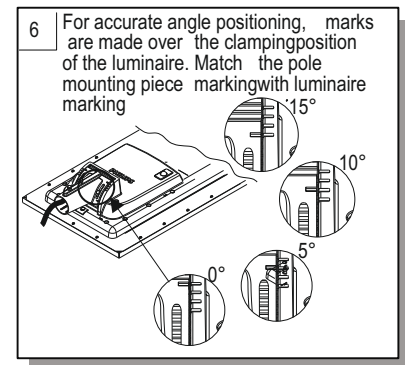
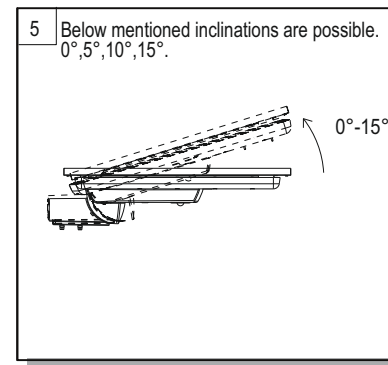
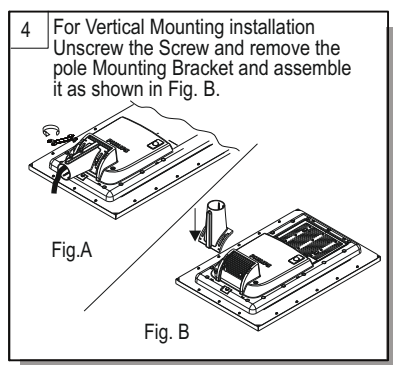

2

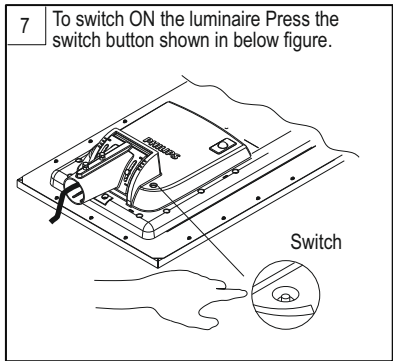

Note - Representation product images and actual product may vary based on versions.

3

Note:

- 1.The pole must be well grounded with a grounding resistance $\leq 10 \Omega$ (Reference : IEC 62305-3 - Protection against lightning. Part 3)
2. Luminaire is class-II, recommended to use compatible 10KV SPD with each luminaire.

Precaution:

- 1.This luminaire will not operate below 0 degree ambient.
- 2.Maximum installation height is 6m.
- 3.Before installation check the luminaire by pressing the switch and make sure that it is glowing.
- 4.After three months of manufacturing, it is necessary to check the glowing of the luminaire, if it is not working then contact to customer care.
- 5.After installation and during commissioning of luminaire, first press the switch to switch it ON and then connect AC 220-240Vrms input to the luminaire.
- 6.If two red and orange color LED's start blinking, then first remove AC input connections and press the switch-to-switch off the luminaire and wait for two minutes. Subsequently follow same commissioning sequence as per point no.5
- 7.Light source of this luminaires is non-user replaceable, it can only be replaced by manufacturer, his service agent or similar qualified person.
- 8.If the external flexible cable or cord of this luminaire is damaged, it shall be exclusively replaced by the manufacturer or his service agent or a similar qualified person to avoid a hazard.
- 9."Terminal block not included", Installation must be performed by a qualified person.
- 10.Torque of Pole mounting M8 bolts and Angle adjustment M8 bolts should be 8Nm.
- 11.Turn off Power switch when opening the luminaire for any reason. Remove the luminaire from pole for any servicing.
- 12.Carefully re-install all seals and gaskets when servicing the luminaire.
- 13.External or otherwise artificially concentrated sunlight shall not be directed onto the front or back face of the module.
- 14.Disposal at end of life: Battery to be removed by professional.
- 15.Luminaire contains LiFePO4 battery inside.



GB - Disconnect before servicing
FR - Mettre hors tension avant intervention
DE - Öffnen nur spannungsfrei
NL - Stroom afsluiten voor onderhoud
LT - Pirms apkopas atvienojiet no elektības
EE - Katkesta elektrii toide enne valgusti hooldust/remonti
PT - Desconecte antes de fazer a manutenção

DK - Frakobl, før service
NO - Koble fra før service
FI - Irrota pistoke ennen huolto
CZ - Před servisem se odpojte
TR - Servis yapmadan önce bağlantıyı kesin
HR - Prije servisiranja isključite
GR - Αποσυνδέστε πριν από τη συντήρηση
BG - Изключете преди сервис
RU - Отключите перед обслуживанием
LV - Pirms apkopas atvienojiet to

IT - Togliere tensione prima di fare manutenzione
ES - Desconectar antes de manipular
SE - Bryt strömmen före lampbyte
SK - Odpojit před údržbou
SI - Pred servisiranjem izključite svetilko
HU - Karbantartás előtt húzza ki a csatlakozót
PL - Odłącz przed serwisowaniem
RO - Deconectați-vă înainte de întreținere

GB	Luminaire has basic insulation between Low Voltage supply and control conductors.	SE	Armaturen har enkelisolering mellan lågvoltförsörjningen och styrledningarna.	GR	Το φωτιστικό διαθέτει βασική μόνωση μεταξύ της χαμηλής τάσης τροφοδοσίας και των αγωγών ελέγχου.
ES	La luminaria tiene un aislamiento básico entre la alimentación de baja tensión y los cables de la señal de control.	NO	Armaturet har enkelisolering mellom lavvoltforsyningen og styreledningene.	CZ	Ve svítidle je mezi vodiči napájení a řízení základní izolace.
PT	A luminária tem um isolamento básico entre a alimentação de baixa tensão e os cabos de sinal de controlo.	FI	Valaisimessa on peruseristys syöttöjännitteen ja ohjausjohtimien välillä.	TR	Armatür, Alçak Gerilim beslemesi ile kontrol iletkenleri arasında temel izolasyona sahiptir
DE	Die Leuchte verfügt über eine einfachen Isolation zwischen der Niederspannungsversorgung und den Steuerleitungen.	HU	A lámpatest kifeszűltségű és szabályozó bemenetei galvanikusan el vannak választva.	SK	Svietidlo má základnú izoláciu medzi vodičmi zdroja nízkeho napätia a radiaciami vodičmi.
FR	Le luminaire comporte une isolation de base entre l'alimentation basse tension et les câbles de contrôle.	RO	Corpul de iluminat dispune de izolație de bază între sistemul de alimentare de joasă și conductorii de control.	LT	Šviestuvos turi elementarią izoliaciją tarp žemos įtampos maitinimo ir valdymo laidų.
IT	Il grado di isolamento tra il conduttore di alimentazione ed il conduttore di segnale è básico.	BG	Осветителното тяло има основна изолация между захранването ниско напрежение и контролните проводници.	LV	Gaismeklim ir pamata izolācija starp zemsprieguma barošanas un vadības aprīkojuma.
NL	Armatuur heeft een basisisolatie tussen laagspannings-voeding en controle bedrading.	RU	Светильник обладает базовой электроизоляцией между низковольтным блоком питания и управляющими проводниками.	EE	Valgusti on põhiisoletsioon madalpinge toite ja juhtimiseseadmete vahel.
DK	Armaturet har enkelisolering mellem lavvoltforsyningen og styreledningerne.	PL	Oprawa posiada podstawową izolację pomiędzy modulem zasilania niskonapięciowego i przewodami sterującymi.	SI	Svetilka ima osnovno izolacijo med nizkonapetostnimi napajalnimi in regulacijskimi vodniki.
HR				HR	Svetiljka ima osnovnu izolaciju između napajanja i upravljačkih konektora.
GB	The control gear and/or the external flexible cable contained in this luminaire shall only be replaced by the manufacturer or his service agent or a similar qualified person. The light source contained in this luminaire is not replaceable, in case of damage replace the luminaire.	RO	Aparatul și / sau cablul flexibil extern conținut în acest aparat de iluminat trebuie înlocuit numai de producător sau de agentul de service sau de o persoană similară calificată. Sursa de lumină conținută în acest aparat de iluminat nu poate fi înlocuită, în caz de deteriorare înlocuiți aparatul de iluminat.		
ES	El driver o el cable flexible contenido en la luminaria solo podrá ser sustituido por el fabricante o su agente de servicio o por una persona cualificada. La fuente de luz contenida en esta luminaria no es reemplazable, en caso de defecto se reemplazará la luminaria.	HU	A lámpatestben található működtető szerelvényt és/vagy a külső rugalmas kábelt csak a gyártó, a gyártóval szerződött cég vagy megfelelő képesítéssel rendelkező szakember cserélheti ki. A fényforrás ebben a lámpatestben nem cserélhető, meghibásodás esetén cserélje a teljes lámpatestet.		
PT	O equipamento de controlo e/ou o cabo externo flexível nesta luminária só devem ser substituídos pelo fabricante ou pelo seu agente de serviço ou por pessoa qualificada para tal. A fonte de luz nesta luminária não é substituível, em caso de avaria, substitua a luminária.	TR	Bu armatürde bulunan kontrol tertibatı ve / veya harici esnek kablo yalnızca imalatçı veya onun servis temsilcisi veya benzer bir kalifiye kişi tarafından değiştirilmelidir. Bu armatürde bulunan ışık kaynağı değiştirilemez, hasar olması durumunda armatürü değiştiriniz.		
DE	Das in der Leuchte enthaltene Betriebsgerät und/oder das externe flexible Anschlusskabel dürfen nur vom Hersteller oder seinem Kundendienst oder einer ähnlich qualifizierten Person ausgetauscht werden. Die in dieser Leuchte enthaltene Lichtquelle ist nicht austauschbar, tauschen Sie im Schadensfall die Leuchte aus.	HR	Predspojna naprava i / ili vanjski fleksibilni napojni kabel sadrzan u ovoj svjetiljci smije zamijeniti samo proizvođač, ovlaštení serviser ili adekvatna stručno osposobljena i ovlaštena osoba. Izvor svjetlosti sadrzan u ovoj svjetiljci nije zamjenjiv, u slučaju njegovog kvara, zamijeniti cijelu svjetiljku.		
FR	Le contrôleur de courant et/ou le câble souple d'alimentation contenus dans ce luminaire ne doivent être remplacés que par le fabriquant, un de ses agents ou une personne qualifiée. La source lumineuse de ce luminaire n'est pas remplaçable, changez le produit en cas de défaut.	GR	Το όργανο έναυσης/ελέγχου ή/και το εξωτερικό εύκαμπτο καλώδιο που περιέχεται σε αυτό το φωτιστικό πρέπει να αντικαθίστανται μόνο από τον κατασκευαστή ή τον αντιπρόσωπο εσβής ή παρόμοιο ειδικευμένο πρόσωπο. Η φωτεινή πηγή που περιέχεται σε αυτό το φωτιστικό δεν μπορεί να αντικατασθεί, σε περίπτωση βλάβης αντικαταστήστε το φωτιστικό.		
IT	Il dispositivo di controllo e/o il cavo flessibile esterno contenuti in questo apparecchio di illuminazione sono sostituiti solo dal costruttore, dal suo agente di servizio o da una persona qualificata analoga. La sorgente luminosa contenuta in questo apparecchio non è sostituibile, in caso di danni sostituire l'intero apparecchio di illuminazione.	BG	Пусково-регулирущата апаратура и / или външният гъвкав кабел, съдържащ се в това осветително тяло, трябва да бъдат заменени само от производителя или неговия оторизиран сервис или подобно квалифицирано лице. Източникът на светлина, съдържащ се в това осветително тяло, не е заменяем, в случай на повреда заменете цялото осветителното тяло.		
NL	De voorschakelapparatuur en/of de flexibele voedingskabel van dit armatuur mag alleen vervangen worden door de fabrikant of haar service dealer of een vergelijkbaar gekwalificeerd persoon. De lichtbron van dit armatuur is niet vervangbaar, in geval van defect dient het armatuur vervangen te worden.	RU	ПРА и / или внешний гибкий кабель, содержащиеся в этом светильнике, могут быть заменены только производителем, его агентом по обслуживанию или аналогичным квалифицированным лицом. Источник света, содержащийся в этом светильнике, не подлежит замене, в случае повреждения замените светильник.		
DK	Driver og/eller eksterne kabler indeholdt i dette armatur må kun udskiftes af producenten eller hans service partner eller lignende kvalificeret person. Lyskilden indeholdt i dette armatur er ikke udskiftelig. I tilfælde af skade skift hele armaturet.	SK	Predradnik a/alebo externý flexibilný kábel obsiahnutý v tomto svietidle môže byť vymenený len výrobcom alebo servisným partnerom alebo inou podobne kvalifikovanou osobou. Svetelný zdroj obsiahnutý v tomto svietidle nie je vymeniteľný, v prípade poškodenia vymeňte svietidlo.		
SE	Styrsystemet och/eller den externa kabeln i denna armatur får endast bytas ut av tillverkaren eller en kvalificerad person. Ljuskällan är inte utbyttbar. Vid skada ska därför hela armaturen bytas ut.	LT	Valdymo įrenginys ir/arba išorinis lankstus kabelis esantis šiame šviestuve gali būti pakeistas tik gamintojo arba jo aptarnavimo agento ar tai atitinkančio kvalifikuoto asmens. Esantis šiame šviestuve šviesos šaltinis nėra keičiamas, jam sugedus keičiamas šviestuvos.		
NO	Driveren og/eller den eksterne kabelen i dette armaturet skal bare erstattes av produsenten eller dens service agent eller tilsvarende kvalifisert person. Lyskilden i dette armaturet er ikke mulig å erstatte, hvis den er ødelagt må armaturet byttes ut.	LV	Šajā gaismeklī esošo vadības ierīci un / vai ārējo elastīgo kabeli drīkst nomainīt tikai ražotājs vai viņa servisa pārstāvis vai līdzīga kvalificēta persona. Šajā gaismeklī esošais gaismas avots nav nomaināms, bojājuma gadījumā nomainiet gaismekli.		
CZ	Napájecí zdroj (předradník) a/nebo flexibilní napájecí kabel obsažený v tomto svítidle smí vyměňovat pouze výrobce nebo jeho servisní technik nebo obdobně kvalifikovaná osoba. Světelný zdroj obsažený v tomto svítidle není vyměnitelný, v případě poškození vyměňte celé svítidlo.	EE	Selles valgustis sisalduva juhteseadme ja/või välise painduva kaabli võib välja vahetada ainult tootja, vastav hooldusspetsialist või muu sarnane kvalifitseeritud isik. Selles valgustis sisalduvat valgusallikat ei saa vahetada, kahjustuste korral vahetage välja valgusti.		
FI	Tämän valaisimen liitäntälaitte ja/tai ulkoinen kaapeli saadaan vaihtaa vain valmistajan tai tämän valtuuttaman huoltoedustajan tai vastaavan pätevän henkilön toimesta. Tässä valaisimessa oleva valonlähde ei ole vaihdettavissa, vaihda valaisin LED-komponentin vikaantuessa.	SI	Napajalnik in / ali zunanji prilagodljivi kabel, ki ga vsebuje ta svetilka, lahko zamenja samo proizvajalec ali njegov servis ali podobna usposobljena oseba. Vir svetlobe, ki ga vsebuje ta svetilka, ni zamenljiv, v primeru poškodbe svetilko zamenjajte.		
PL	Źródło wiata i/lub zasilacz i/lub zewnętrzny przewód zasilajacy, który jest w oprowie powinien byc wymieniony przez producenta lub jego serwisanta lub kwalifikowany personel. Źródło światła w tej oprowie nie jest wymieniaalne, w przypadku jego uszkodzenia należy wymienić oprowe.				

- GB Storage, installation, use, operation and maintenance of the products needs to be performed exactly according the instructions in this manual and/or other instructions as may be provided by us to guarantee safe use of the product over its entire lifetime. Failure to adhere to these instructions will invalidate your entitlement to warranty. Bolts with indication of torque strength on the drawing need to be tightened using a calibrated torque wrench. Pre-assembled bolts need to be retightened again to the required torque specification to assure maximum strength over lifetime.
- ES El almacenamiento, instalación, uso, funcionamiento y mantenimiento de este producto debe realizarse exactamente según las instrucciones de este manual, así como otras instrucciones que le proporcionemos con el fin de garantizar un uso seguro del producto durante toda su vida útil. Si no se cumplen estas instrucciones, la garantía quedará anulada. Los tornillos con indicación de par de apriete en el dibujo, deben apretarse con una llave dinamométrica calibrada. Los tornillos del acoplamiento premontados deben reapretarse de nuevo con la especificación de par de apriete necesaria para garantizar una solidez máxima durante toda la vida útil de la luminaria.
- PT Para garantir uma utilização segura do produto durante a respetiva vida útil, o armazenamento, a instalação, a utilização, a operação e a manutenção dos produtos tem de ser efetuados exatamente de acordo com as instruções neste manual e/ou com outras instruções que possam ser fornecidas por nós. O incumprimento destas instruções irá invalidar o direito a garantia. Os parafusos com indicação do torque no esquema tem de ser apertados utilizando uma chave dinamométrica calibrada. Os parafusos pré-montados tem de ser novamente apertados de acordo com a especificação de torque necessário para garantir uma resistência máxima durante a vida útil.
- DE Lagerung, Installation, Verwendung, Betrieb und Wartung der Produkte müssen genau nach den Anweisungen in dieser Anleitung und/oder anderen von uns zur Verfügung gestellten Anweisungen erfolgen, um eine sichere Verwendung des Produkts über seine gesamte Lebensdauer zu gewährleisten. Bei Nichtbeachtung dieser Hinweise erlischt Ihr Anspruch auf Gewährleistung. Schrauben mit Angabe der Drehmomente auf der Zeichnung müssen mit einem kalibrierten Drehmomentschlüssel angezogen werden. Vormontierte Schrauben müssen mit dem angegebenen Drehmoment nachgezogen werden, um eine maximale Festigkeit über die gesamte Lebensdauer zu gewährleisten.
- FR Le stockage, l'installation, l'utilisation et la maintenance des produits doivent être effectués conformément aux instructions de ce manuel et / ou d'autres instructions que nous fournissons afin de garantir une utilisation sûre du produit pendant toute sa durée de vie. Le non-respect de ces instructions invalidera votre droit à la garantie. Les vis, dont les couples de serrage sont indiqués sur les schémas, doivent être serrés à l'aide d'une clé dynamométrique étalonnée. Les vis préassemblées doivent être resserrées à nouveau selon la spécification de couple de serrage requis afin d'assurer leur résistance.
- IT Le stock, l'installazione, l'uso, il funzionamento e la manutenzione dei prodotti devono essere eseguiti esattamente in base alle istruzioni contenute nel presente manuale e / o in altra documentazione fornita da noi per garantire la sicurezza del prodotto per l'intera durata del suo utilizzo. La mancata osservanza di queste istruzioni annullerà la garanzia. I bulloni, con indicazione sull'intensità della coppia serraggio sul disegno devono essere serrati utilizzando una chiave dinamometrica calibrata. I bulloni pre-assemblati devono essere riserrati nuovamente secondo le specifiche di coppia richieste per assicurare la massima resistenza per tutta la durata.
- NL Om een veilig gebruik van dit product gedurende zijn hele levensduur te garanderen, dient het opslaan, installeren, gebruiken, bedienen en onderhouden ervan exact te worden uitgevoerd in overeenstemming met de instructies in deze handleiding en/of andere door ons geleverde instructies. Niet opvolgen van deze instructies maakt uw garantieaanspraken ongeldig. Bouten waarvan in de tekening het aanhaalkoppel is vermeld, dienen te worden vastgezet met behulp van een momentsleutel. Voorgeassembleerde bouten dienen opnieuw te worden aangehaald tot het vereiste koppel om maximale strekte gedurende de hele levensduur te waarborgen.
- DK Opbevaring, installation, brug, betjening og vedligeholdelse af produkterne må kun udføres ifølge instruktionerne i denne vejledning og/eller eventuelle øvrige instruktioner fra Signify for at garantere sikker brug af produktet i hele dets levetid. Hvis disse instruktioner ikke følges, bortfalder produktgarantien. Bolte/skruer med angivet spændingsmoment på tegningen skal spændes med en indstillet momentnøgle. Færdigsamlede bolte/skruer skal efterspændes i henhold til det specificerede moment for at sikre maksimal fastgørelse i hele produktets levetid.
- SE Förvaring, installation, användning, drift och underhall av produkterna måste utföras enligt instruktionerna i denna handbok och/eller andra instruktioner som kan tillhandahållas av oss för att garantera säker användning. Om instruktioner inte följs frångår man produktgarantin. Skruvar där vridmoment anges på ritningen måste dras åt med en kalibrerad skiftnyckel. Förmonterade skruvar måste dras åt igen med angivet vridmoment för att säkerställa högsta styrka under livslängden.
- NO Oppbevaring, montering, bruk, drift og vedlikehold av produktene må utføres nøyaktig i samsvar med instruksjonene i denne handboken og/eller andre instruksjoner vi måtte gi for a garantere sikker bruk av produktet i hele dets levetid. Hvis instruksjonene ikke følges, bortfaller garantien. Bolter med angivelse av dreiemoment på tegningen må strammes med en kalibrert momentnøkkel. Ferdigmonterte bolter må strammes på nytt til pakrevd dreiemoment for a sikre maksimal styrke i hele produktets levetid.
- FI Tuotteiden asennuksessa, käytössä ja huollossa on noudatettava tarkoin tässä käyttöoppaassa tai muissa toimittamissamme ohjemateriaaleissa annettuja ohjeita. Tämä varmistaa tuotteen turvallisen toiminnan koko sen käyttöajan ajan. Näiden ohjeiden noudattamatta jättäminen mitätöi kaikki oikeutesi takuukorvauksiin. Pultit, joille on asennusohjeessa ilmoitettu tietty kiristystiukkuus, on kiristettävä kalibroidulla momenttiavaimella. Esiasennetut pultit on kiristettävä ilmoitettuun kiristystiukkuuteen koko käyttöajan mittaisen kestävyuden varmistamiseksi.
- HU A termékkel tárolását, telepítését, használatát, üzemeltetését és karbantartását pontosan a jelen kézikönyvben és / vagy az általunk biztosított egyéb utasításoknak megfelelően kell elvégezni, hogy garantáljuk a termék biztonságos használatát az élettartama alatt. Ezen utasítások be nem tartása érvényteleníti a jótállási jogát. A rajzon a nyomaték-erősséggel jelzett csavarokat meg kell húzni egy kalibrált nyomatékkulccsal. Az előre összeszerelt csavarokat újra meg kell húzni a szükséges nyomaték specifikációhoz, hogy biztosítsák a maximális szilárdságot az élettartam során.
- PL Przechowywanie, instalacja, użytkowanie, obsługa i konserwacja produktów musi odbywać się ściśle według wytycznych zawartych w niniejszej instrukcji i / lub w innych instrukcjach, które dołączamy aby zagwarantować bezpieczne użytkowanie produktu przez cały okres eksploatacji. Nieprzestrzeganie tych instrukcji może spowodować utratę prawa do gwarancji. Śruby, przedstawione na rysunku wskazującym siłę momentu dokręcania, muszą być dokręcone za pomocą kalibrowanego klucza dynamometrycznego. Aby zapewnić maksymalną wytrzymałość w całym okresie użytkowania, wstępnie zamontowane śruby należy dokręcić zgodnie z wymaganą specyfikacją momentu dokręcania.
- RO Depozitarea, instalarea, utilizarea, operarea și întreținerea produselor trebuie să fie efectuate exact în conformitate cu instrucțiunile din acest manual și/sau cu alte instrucțiuni care pot fi furnizate de noi pentru a garanta utilizarea în siguranță a produsului, pe întreaga durată de viașă a acestuia. Nerespectarea acestor instrucțiuni va v anula dreptul la garanție. Șuruburile care au cuplul de strângere indicat pe desen, trebuie să fie strânse cu ajutorul unei chei dinamometrice calibrate. Șuruburile preasamblate trebuie să fie strânse din nou la specificația de cuplu cerută, pentru a asigura rezistența maximă pe întreaga durată de viașă.
- CZ Při uchování, montáži, používání a údržbě produktů je třeba postupovat přesně podle pokynů v této příručce a dalších našich případných pokynů, které zajišťují bezpečné používání produktů po celou dobu jejich životnosti. Když tyto pokyny dodržovat nebudete, přijdete o záruku. Šrouby, které mají na výkresu uvedené utahovací moment, je třeba utahovat zkalibrovaným momentovým klíčem. Předem namontované šrouby je třeba dotáhnout požadovaným momentem, aby po dobu životnosti produktu držely na místě.

TR	Ürünlerin saklanması, kurulumu, kullanımı, çalıştırılması ve bakımı, ürünün kullanım ömrü boyunca güvenli kullanımını n sağlanması amacıyla tam olarak bu kılavuzdaki ve / veya tarafımızdan sağlanan diğer talimatlara uygun biçimde gerçekleştirilmelidir . Söz konusu talimatlara uyulmaması, ürünle ilgili garanti haklarınıza geçersiz kılar. Teknik çizimde yanında sıkıma torku değeri belirtilen civatalar kalibre edilmiş bir tork anahtar kullanılarak sıkılmalıdır . Önceden takılmış olarak gelen civataların da belirtilen tork değerine uygun biçimde yeniden sıkılması, kullanım ömrü boyunca maksimum dayanıklılığın sağlanması açısından önemlidir .		
BG	Съхранението, инсталирането, употребата, експлоатацията и поддръжката на продуктите трябва да се извършват точно в съответствие с указанията в това ръководство и / или други инструкции, които могат да бъдат предоставени от нас, за да се гарантира безопасна употреба на продукта през целия му експлоатационен живот . Неспазването на тези указания ще обезсили Вашето право на гаранция . Болтовете с индикация за силата на въртящия момент на чертежа трябва да бъдат затегнати с помощта на калибриран гаечен ключ . Предварително сглобените болтове трябва да бъдат затегнати до изискваната спецификация на въртящия момент, за да осигурят максимална якост по време на експлоатационния живот .		
GR	Η αποθήκευση, η εγκατάσταση, η χρήση, η λειτουργία και η συντήρηση των προϊόντων πρέπει να γίνεται ακριβώς σύμφωνα με τις οδηγίες του παρόντος εγχειριδίου ή / και τις άλλες οδηγίες που ενδεχομένως να παρασχεθούν , προκειμένου να είναι εγγυημένη η ασφαλής χρήση του προϊόντος για ολόκληρη τη διάρκεια ζωής του . Η μη εφαρμογή αυτών των οδηγιών θα ακυρώσει τα δικαιώματά σας στο πλαίσιο της εγγύησης . Οι βίδες με ένδειξη τιμής ροπής σύσφιξης στο σχέδιο θα πρέπει να σφίχτούν με τη χρήση ενός βαθμονομημένου ροπήκλειδού . Οι προ-συναρμολογημένες βίδες πρέπει να σφίχθούν και πάλι ηε την απαιτούμενη τιμή ροπής σύσφιξης , προκειμένου να διασφαλιστεί η μέγιστη ισχύς σε όλη τη διάρκεια ζωής .		
RU	Чтобы гарантировать безопасное использование этого изделия на протяжении всего соответствующего срока службы, его хранение, установку, использование, эксплуатацию и обслуживание необходимо осуществлять в точном соответствии с приведенными в настоящем руководстве инструкциями и (или) иным инструкциями, которые могут быть предоставлены нами . Несоблюдение этих инструкций приведет к потере прав на гарантию . Болты, для которых на чертеже указан крутящий момент, необходимо затягивать калиброванным динамометрическим ключом . Для обеспечения максимальной прочности изделия в течение всего срока службы болты, завинченные в ходе предварительной сборки, необходимо подтянуть до указанного момента .		
SK	Uskladnenie, inštalácia, používanie a údržba produktov je potrebné postupovať presne podľa pokynov v manuáli a/alebo iných nami poskytnutých pokynov, ktoré zaisťujú bezpečné používanie produktu počas celej doby životnosti . Nedodržaním týchto pokynov sa ruší záruka . Skrutky s naznačenou silou utiahnutia, musia byť utáňované kalibrovaným momentovým kľúčom . Vopred namontované skrutky musia byť znovu utiahnuté podľa požadovanej špecifikácie, aby komponenty držali na mieste počas celej životnosti .		
HR	Pohranjivanje, instaliranje, uporaba, korištenje i održavanje proizvoda treba se vršiti točno u skladu s uputama u ovom priručniku i/ili s drugim uputama osiguranim s naše strane kako bi se jamčila sigurna uporaba proizvoda kroz cijeli radni vijek . Nepoštivanje ovih uputa poništava vaše pravo na jamstvo . Vijci s indiciranim momentom zatezanja na nacrtu trebaju biti učvršćeni korištenjem zateznog alata s kalibriranim momentom zatezanja . Također i već učvršćeni vijci trebaju biti dotezani do specificiranog zateznog momenta kako bi se osigurala učvršćenost tijekom cijelog radnog vijeka .		
LT	Produktų saugojimas, montavimas, naudojimas, eksploatavimas ir priežiūra turi būti atlikti tiksliai pagal instrukcijas, pateiktas šiame vadove ir (arba) kitas instrukcijas, kurias mes galime pateikti, kad garantuotume saugų gaminio naudojimą per visą jo eksploatavimo laiką . Jei nesilaikysite šių instrukcijų nurodymų bei reikalavimų, jūs teisė į garantiją bus panaikinta ir nebegalios . Varžtai, nurodantys sukimo momento stiprumą brėžinyje, turi būti užveržti naudojant kalibrovatą sukimo momento veržliaraktį . Iš anksto sumontuotus varžtus reikia vėl priveržti iki reikiamo sukimo momento, kad būtų užtikrintas maksimalus tvirtumas per visą eksploatavimo laiką .		
LV	Izstrādājumu uzglabāšana, uzstādīšana, lietošana un apkope jāveic precīzi saskaņā ar šajā rokasgrāmatā sniegtajām instrukcijām un / vai citām instrukcijām, kuras mēs varam piedāvāt, lai garantētu produkta drošu lietošanu visā tā darbības laikā . Neievērojot šos norādījumus, jūsu tiesības uz garantiju tiek anulētas . Bultskrūves ar norādi uz griezes stiprumu zīmējumos jābūt pieskrūvētam izmantojot kalibrētu griezes atslēgu . Iepriekš samontētās skrūves ir atkal jāpievelk līdz vajadzīgajai griezes specifikācijai, lai nodrošinātu maksimālu pieguli visā ekspluatācijas laikā .		
EE	Toodete ladustamine, paigaldamine, kasutamine, käitamine ja hooldus tuleb läbi viia täpselt vastavalt selle juhendi juhistele ja/või muudele meie poolt pakutavatele juhistele, et tagada toote ohutu kasutamine kogu selle toote eluaja jooksul . Nende juhiste mittejärgimine kaotab teie õiguse garantiile . Poldid, millel on joonisel toodud pöördemomendi tugevus, tuleb pingutada kalibreeritud pöördemoment mutrivõtme abil . Eelnevalt kinnitatud poldid tuleb uuesti pingutada vastavalt nõutavale pöördemomendi spetsifikatsioonile, et tagada maksimaalne kinnituse tugevus kogu eluea jooksul .		
SI	Skladišćenje, namestitve, uporaba, delovanje in vzdrževanje izdelkov mora biti natančno izvedeno v skladu z navodili v tem priručniku in / ali drugimi navodili za zagotovitev varne uporabe izdelka skozi celotno življenjsko dobo . V primeru neupoštevanja teh navodil, se lahko razveljavi pravica do garancije . Vijake, ki imajo označen navor, je potrebno zategniti s kalibriranim navornim kľučem . Vijake, ki so že sestavljeni, je potrebno znova priviti v skladu z zahtevanim navorom, da je zagotovljena maksimalna moč skozi življenjsko dobo .		
GB	This product contains a light source of energy efficiency class: see table or label .	RO	Acest produs contine o sursă de lumină cu clasa de eficiență energetică : a se vedea tabelul sau eticheta .
ES	Este producto contiene una fuente luminosa de la clase de eficiencia energética: ver tabla o etiqueta .	CZ	Tento výrobek obsahuje světelný zdroj s třídou energetické účinnosti : viz tabulka nebo štítek .
PT	Este produto contém uma fonte de luz da classe de eficiência energética: ver tabela ou rótulo .	FI	Tämä tuote sisältää valonlähteen, jonka energiatehokkuusluokka on: katso taulukko tai etiketti .
DE	Dieses Produkt enthält eine Lichtquelle der Energieeffizienzklasse: siehe T abelle oder Etikett .	SE	This Denna produkt innehåller en ljuskälla med energieffektivitetsklass: se tabell eller etikett .
FR	Ce produit conti nt une source lumineuse de classe d'efficacité énergétique: voir tableau ou étiquette .	HU	Ez a termék egy energiahatékonyági osztályú fényforrást tartalmaz : lásd a táblázatot vagy a címkét .
IT	Questo prodotto contiene una sorgente luminosa di classe di efficienza energetica: vedere tabella o etichetta .	SK	Tento výrobok obsahuje svetelný zdroj triedy energetické účinnosti : pozri tabuľku alebo štítok .
NL	Dit product bevat een lichtbron van energie -efficiëntieklasse: zie tabel of label .	HR	Ovaj proizvod sadržava izvor svjetlosti klase energetske učinkovitosti : vidi tablicu ili naljepnicu .
DK	Dette produkt indeholder en lyskilde i energieffektivitetsklasse : se table eller etiket .	LV	Šis ražojums satur gaismas avotu, kura energoefektivitātes klase ir: skatīt tabulu vai etiķeti .
LT	Šiame gaminyje yra šviesos šaltinis, kurio energijos vartojimo efektyvumo klasė: žr. lentelę arba etiketę .	EE	Toode sisaldab energiatõhususe klassi valgusallikat: vt tabelit või etiketti .
GR	Το προϊόν αυτό περιέχει φωτεινή πηγή της τάξης ενεργειακής απόδοσης : βλέπε πίνακα ή ετικέτα .	BG	Този продукт включва светлинен източник с клас на енергийна ефективност: вижте таблицата или етикета .
PL	T en produkt zawiera źródło światła o klasie efektywności energetycznej: patrz tabela lub etykieta .	SI	Ta izdelek vsebuje svetlobni vir razreda enerjske učinkovitosti : glej tabelo ali nalepko .

Waste Disposal Instructions

- EN Please inform yourself about the local waste disposal, separation, and collection system for electrical and electronic products. Please act according to your local rules and do not dispose of your old product with your normal household waste. The correct disposal of your product will help prevent potential negative consequences for the environment and human health.
- UK Please inform yourself about the local waste disposal, separation, and collection system for electrical and electronic products. Please act according to your local rules and do not dispose of your old product with your normal household waste.
- DE Bitte informieren Sie sich über die örtlichen Bestimmungen zur getrennten Entsorgung von elektrischen und elektronischen Produkten. Richten Sie sich bitte nach den geltenden Bestimmungen in Ihrem Land, und entsorgen Sie Altgeräte nicht über Ihren Haushaltsabfall. Durch die korrekte Entsorgung Ihrer Altgeräte werden Umwelt und Menschen vor möglichen negativen Folgen geschützt.
- FR Informez-vous auprès des instances locales sur le système de mise au rebut, de collecte et de tri des produits électriques et électroniques en fin de vie. Veuillez à respecter les réglementations locales ; ne mettez pas votre ancien produit au rebut avec vos déchets ménagers. La mise au rebut adéquate de votre produit permet de protéger l'environnement et la santé. The correct disposal of your product will help prevent potential negative consequences for the environment and human health.
- NL Informeer naar het lokale systeem voor de verwerking, scheiding en het ophalen van elektrisch en elektronisch afval. Houd u aan de lokale regelgeving en gooi uw oude producten niet bij het gewone huishoudafval. Middels correcte verwijdering van uw product voorkomt u potentiële negatieve gevolgen voor het milieu en de volksgezondheid.
- ES Infórmese sobre el sistema local de gestión de residuos, separación y recogida de productos eléctricos y electrónicos. Respete siempre la normativa local y no deseche los productos usados con la basura normal del hogar. La eliminación correcta del producto ayudará a evitar posibles consecuencias negativas para el medio ambiente y la salud humana.
- PT Informe-se acerca do sistema de eliminação, separação e recolha local para produtos eléctricos e electrónicos. Cumpra os regulamentos locais e não elimine o seu produto usado nos resíduos domésticos comuns. A correcta eliminação do seu produto ajuda a evitar potenciais consequências negativas para o meio ambiente e para a saúde pública.
- IT L'utente è pregato di informarsi sui sistemi locali di differenziazione, smaltimento e raccolta di prodotti elettrici ed elettronici. Attenersi alle normative locali per lo smaltimento dei rifiuti e non gettare i vecchi prodotti nei normali rifiuti domestici. Uno smaltimento adeguato dei prodotti aiuta a prevenire l'inquinamento ambientale e possibili danni alla salute.
- DA Undersøg venligst det lokale system for indsamling, sortering og bortskaffelse af elektriske og elektroniske produkter. Følg de lokale regler, og bortskaf ikke dine udtjente produkter sammen med almindeligt husholdningsaffald. Korrekt bortskaffelse af udtjente produkter er med til at forhindre negativ påvirkning af miljøet og menneskers helbred.
- FI Ota selvää sähkölaitteille ja elektronisille laitteille tarkoitusta jätteiden käsittelystä ja lajittelusta sekä kierrätysjärjestelmästä alueellasi. Noudata paikallisia sääntöjä äläkä hävitä vanhaa tuotetta tavallisen talousjätteen mukana. Vanhan tuotteen asianmukainen hävittäminen auttaa ehkäisemään terveydelle haitallisia negatiivisia ympäristövaikutuksia.
- SV Ta reda på vilka lokala bestämmelser som gäller för kassering, sortering och uppsamling av elektriska och elektroniska produkter. Följ dina lokala bestämmelser och kassera inte din gamla produkt i de vanliga hushållssoporna. Om du kasserar produkten på rätt sätt bidrar du till att minska eventuella negativa effekter på miljö och hälsa.
- NO Finn ut hvor du kan levere inn elektriske og elektroniske produkter i ditt nærområde. Overhold lokale regler, og kast ikke gamle produkter sammen med husholdningsavfallet. Riktig avhending av produktet kan forhindre potensielle negative konsekvenser for mennesker og miljø.
- EL Ενημερωθείτε για τους τοπικούς κανόνες απόρριψης, διαχωρισμού και συλλογής απορριμμάτων που ισχύουν για τα ηλεκτρικά και ηλεκτρονικά προϊόντα. Συμμορφωθείτε με την ισχύουσα τοπική νομοθεσία και μην απορρίπτετε τα παλιά σας προϊόντα μαζί με τα οικιακά σας απορρίμματα. Η σωστή απόρριψη του παλιού προϊόντος θα βοηθήσει στην αποτροπή πιθανών αρνητικών επιπτώσεων για το περιβάλλον και την ανθρώπινη υγεία.
- TR Lütfen elektrikli ve elektronik ürünlerin atılma yöntemi, ayırma ve toplama sistemi ile ilgili yerel kuralları öğrenin. Lütfen yerel kurallara uygun hareket edin ve eskiyen ürünlerinizi normal evsel atıklarınızla birlikte atmayın. Ürününüzü atma işleminin doğru biçimde gerçekleştirilmesi, çevre ve insan sağlığı üzerinde olası olumsuz etkilere yol açılmasını önlemeye yardımcı olacaktır.
- BG Моля, информирайте се относно местната система за изхвърляне на отпадъци, разделяне и събиране на електрически и електронни продукти. Спазвайте местните разпоредби и не изхвърляйте старите си продукти с обикновените битови отпадъци. Правилното изхвърляне на продукта ви ще спомогне за предотвратяването на евентуални отрицателни последствия за околната среда и здравето на населението.
- HU Tájékoztódjon az elektromos és elektronikus termékek hulladékgyűjtésének helyi feltételeiről. A helyi szabályok figyelembevételével járjon el, és ne dobja az elhasznált terméket a háztartási hulladékgyűjtőbe. A felelőssé vált termék helyes ártalmatlanításával segít kiküszöbölni a környezetre és az emberi egészségre ártalmas hatásokat.
- SL Pozanimajte se o lokalnih predpisih za ločeno zbiranje električnih in elektronskih izdelkov. Upoštevajte lokalne predpise in ne odlagajte starega izdelka skupaj z običajnimi gospodinjstskimi odpadki. S pravilnim odlaganjem izdelka pripomorete k preprečevanju morebitnih negativnih vplivov na okolje in človeško zdravje.
- HR Upoznajite se s lokalnim sustavima za odlaganje, razdvajanje i prikupljanje otpadnih električnih i elektroničkih proizvoda. Poštujte lokalne propise i stare proizvode nemojte odlagati s uobičajenim kućanskim otpadom. Odgovarajućim odlaganjem proizvoda spriječit će se moguće negativne posljedice po okoliš i ljudsko zdravlje.
- MK Информирајте се за локалниот систем за одвоено собирање отпад за електричните и електронските производи. Почитувајте ги локалните правила и не отстранувајте ги старите производи со нормалниот отпад од домаќинството. Соодветното отстранување на стариот производ ќе ги спречи потенцијалните негативни последици по животната средина и здравето на луѓето.

- SR Informišite se o lokalnom sistemu za odlaganje, razdvajanje i prikupljanje otpada od električnih i elektronskih proizvoda. Postupajte u skladu sa lokalnim propisima i nemojte da odlažete stare proizvode sa uobičajenim otpadom iz domaćinstva. Pravilno odlaganje proizvoda takođe doprinosi sprečavanju potencijalno negativnih posledica po životnu sredinu ili zdravlje ljudi.
- CZ Zjistěte si informace o místním systému likvidace odpadů, třídění a sběru elektrických a elektronických výrobků. Postupujte podle místních předpisů a neodkládejte takové staré výrobky do běžného komunálního odpadu. Správná likvidace výrobku pomůže omezit nepříznivé účinky na životní prostředí a lidské zdraví.
- SK Informujte sa o miestnom systéme likvidácie, separovania a zberu elektrických a elektronických produktov. Dodržiavajte miestne pravidlá a nelikvidujte opotrebovaný produkt spolu s bežným domovým odpadom. Správna likvidácia produktu pomáha zabrániť potenciálne negatívnym vplyvom na životné prostredie a ľudské zdravie.
- PL Należy zasięgnąć informacji na temat lokalnych przepisów dotyczących segregacji i zbiórki odpadów elektrycznych i elektronicznych. Prosimy stosować się do obowiązujących przepisów i nie wyrzucać zużytych urządzeń wraz ze zwykłymi odpadami gospodarstwa domowego. Prawidłowa utylizacja produktu pomaga zapobiegać negatywnym skutkom jego oddziaływania na środowisko naturalne i zdrowie ludzi.
- RO Informații-vă în privința sistemului local de eliminare, separare și colectare a deșeurilor provenite din produse electrice și electronice. Respectați reglementările locale și nu eliminați produsele vechi împreună cu deșeurile menajere obișnuite. Eliminarea corectă la deșeurii a produsului dvs. va contribui la prevenirea consecințelor negative pentru mediu și sănătatea oamenilor.
- SQ Informohuni për sistemin lokal të mbledhjes së veçuar për produktet elektrike dhe elektronike. Veproni sipas rregullave lokale dhe mos i hidhni produktet e vjetra me mbeturinat e zakonshme të shtëpisë. Hedhja e duhur e produktit të vjetër do të ndihmojë me parandalimin e pasojave negative për mjedisin dhe shëndetin e njerëzve.
- LV Lūdzu, iegūstiet informāciju par vietējo elektrisko un elektronisko produktu atbrīvošanās, šķīrošanas un savākšanas sistēmu. Lūdzu, rīkojieties saskaņā ar vietējiem noteikumiem un neizmetiet nolietotos produktus kopā ar parastiem sadzīves atkritumiem. Pareiza jūsu produkta utilizācija palīdz novērst potenciālo negatīvo ietekmi uz apkārtnējo vidi un cilvēku veselību.
- LT Susipažinkite su vietiniais reikalavimais, kurie taikomi išmetant, rūšiuojant ir surenkant elektros ir elektronikos gaminius. Laikykites vietinių taisyklių ir neišmeskite seno produkto su paprastomis buitinėmis atliekomis. Tinkamai išmetus gaminį išvengiama galimų neigiamų padarinių aplinkai ir žmonių sveikatai.
- ET Palun viige ennast kurssi elektriliste ja elektrooniliste toodete eraldi kogumist reguleerivate kohalike eeskirjadega. Palun toimige vastavalt kohalikele reeglitele ja ärge visake kasutatud tooteid tavaliste majapidamisjäätmete hulka. Toote õige kõrvaldamine aitab vältida võimalikke negatiivseid tagajärgi keskkonnale ja inimeste tervisele.
- RU Palun viige ennast kurssi elektriliste ja elektrooniliste toodete eraldi kogumist reguleerivate kohalike eeskirjadega. Palun toimige vastavalt kohalikele reeglitele ja ärge visake kasutatud tooteid tavaliste majapidamisjäätmete hulka. Toote õige kõrvaldamine aitab vältida võimalikke negatiivseid tagajärgi keskkonnale ja inimeste tervisele.

DE Weitere Informationen über die Entsorgung Ihres Produktes und der Batterien finden Sie unter: www.signify.com/de-de/sustainability.

PL Symbol przekreślonego kosza oznacza zakaz umieszczenia z innymi odpadami. Prawidłowe usuwanie odpadów pomaga zapobiegać potencjalnym negatywnym skutkom dla środowiska i zdrowia ludzi.

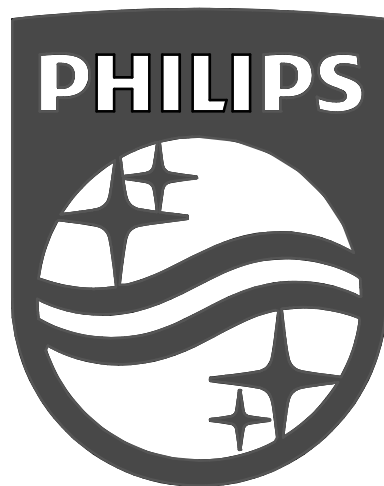

© 2021 Signify Holding

All rights reserved. Reproduction in whole or in part is prohibited without the prior written consent of the copyright owner. The information presented in this document does not form part of any quotation or contract, is believed to be accurate and reliable and may be changed without notice. No liability will be accepted by the publisher for any consequence of its use. Publication thereof does not convey nor imply any license under patent- or other industrial or intellectual property rights.

Signify Holding
The Netherlands